



राष्ट्रीय इलेक्ट्रॉनिकी एवं सूचना प्रौद्योगिकी संस्थान, औरंगाबाद (महाराष्ट्र)



इलेक्ट्रॉनिकी सूचना और प्रौद्योगिकी मंत्रालय,

NATIONAL INSTITUTE OF ELECTRONICS AND INFORMATION TECHNOLOGY, AURANGABAD

Ministry of Electronics and Information Technology, Govt. of India

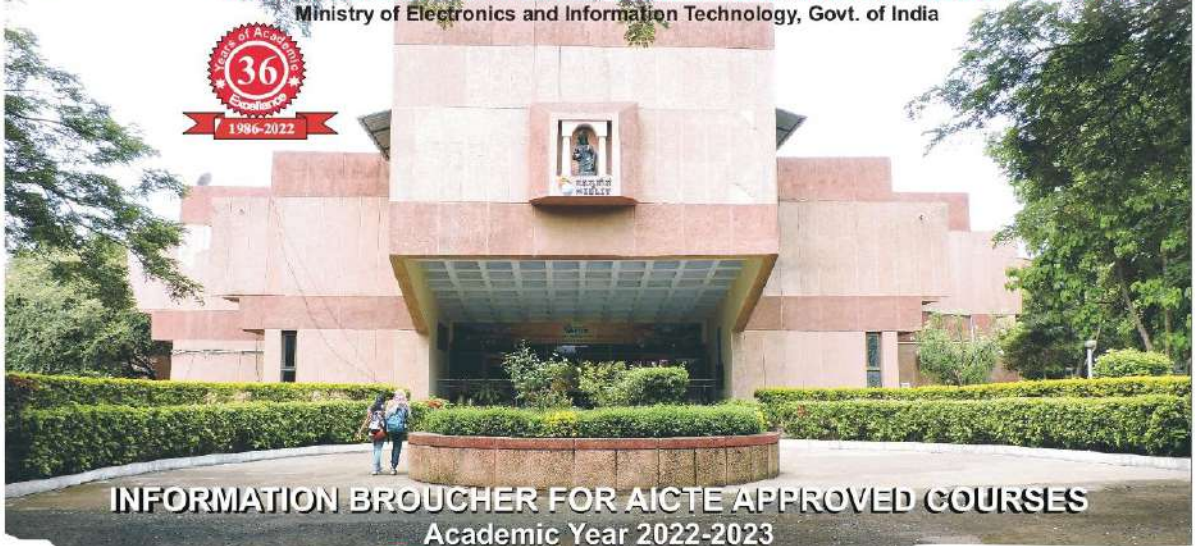

INFORMATION BROUCHER FOR AICTE APPROVED COURSES  
Academic Year 2022-2023



High Level of Excellence



Well Equipped Library & Labs



Industrial R&D Infrastructure



Students Project



Website: [www.nielit.gov.in/aurangabad](http://www.nielit.gov.in/aurangabad), Phone 0240 2982021,2982022

## Message from Executive Director



The **NIELIT Aurangabad** Centre (erstwhile CEDTI) is one of the prominent Centres of NIELIT that was established in the year 1987 to bring an **innovative, entrepreneurial spirit** along with excellence in teaching, learning and research to develop leaders in IT and Electronics. It is co-located in Dr. Babasaheb Ambedkar Marathwada University campus and possesses state-of-the-art 14 well equipped laboratories and Mechanical workshop besides a rich Library, NKN, Gymnasium for students, Auditorium, Hostel, Canteen, Sports facility spread over more than 18 acres.

The Centre is offering AICTE approved **B. Tech (Electronics Engineering (Specialization in System Engineering)), M. Tech (Electronics Design and Technology), Diploma in Electronics Production & Maintenance** and is also a Research Centre of the Dr. Babasaheb Ambedkar Marathwada University, Aurangabad for conducting research leading to award of **Ph.D. Degree** in Engineering and Technology.

Based on **project-based** teaching methodology, these courses provide practical skills in the areas of **Electronics Design & Technology** and includes interdisciplinary field issues such as requirements engineering, industrial design, product engineering, ergonomics, aesthetics, System-level packaging, thermal design, reliability, EMI&EMC, testing & evaluation, maintainability, Serviceability necessary for successful system development, design, implementation and ultimate disposal after decommission. These courses take into account latest **industrial trends & requirements** and trains students to become **entrepreneurs, experts & designers**, carry out **R&D** and provide **Industrial Consultancy** in IECT.

NIELIT Aurangabad Centre is promoting Industry Oriented Projects, R & D and consultancy to raise the overall standards. The Centre reckoned on the ideology that identifying the needs of modern engineering & technology education for modern age students supplemented with a vision & mission will lead to a greater education system which is outcome oriented, transparent, accountable & accessible and is also effective in keeping ourselves abreast and keep us way ahead of our competitors.

All the faculty members and scientists working at Centre are striving hard to impart **professional education**, combined with fostering **innovative thinking, application of knowledge**, inculcating **professional ethics** and consciousness to social responsibilities. Our core values of excellence, integrity, transparency, quality, team work, execution with passion, trust, continuous and student centric learning are all closely integrated into our academic programs.

I encourage you to explore all that NIELIT Aurangabad Centre has to offer and I am confident that each one of you graduating from the Centre will leave your indelible mark of success in whichever sphere of life you choose to be.

**(Sanjeev Kumar Gupta)**

# Governing Council of NIELIT

			
<b>Shri Ashwini Vaishnav</b> Chairperson Hon'ble Minister of Railways, Communications and Electronics & IT	<b>Shri Rajeev Chandrasekhar</b> Deputy Chairperson Hon'ble MoS Skill Development & Entrepreneurship and Electronics & IT	<b>Shri Alkesh Kumar Sharma</b> Executive Vice Chairperson Secretary, Ministry of Electronics and IT	<b>Shri R. Subrahmanyam</b> Member Secretary, Department of higher Education Ministry of Human Resources Development
			
<b>Prof. Dharendra Pal Singh</b> Member Chairman, University Grants Commission	<b>Prof. Anil D. Sahasrabudhe</b> Member Chairman, AICTE	<b>Shri Anil Kumar Nayak</b> Member Additional Secretary & Financial Adviser, MEITY	<b>Shri Bhuvnesh Kumar</b> Member, Joint Secretary & Group- Coordinator
			
<b>Shri Jaideep Kumar Mishra</b> Member Joint Secretary, MEITY	<b>Shri Rajesh Aggarwal</b> Member, Director General (Training), DGET Ministry of Skill Development & Entrepreneurship	<b>Mrs. Debjani Ghosh</b> Member President, NASSCOM International Youth Centre	<b>Prof (Dr) J W Bakal</b> Member President, IETE
			
<b>Prof. Pushpak Bhattacharya,</b> Member, Director, Department of Computer Science and Engineering IIT Patna, Bihta	<b>Sh. T. V. Mohandas Pai</b> Member Chairman, Manipal Global Education Services Pvt. Ltd.	<b>Shri Hariom Rai</b> Member, Chairman, Lava International Ltd	<b>Shri. Vineet Nayar</b> Member, Founder Sampark Foundation



**Madan Mohan Tripathi**  
Member Secretary,  
Director General, NIELIT

## CONTENTS

<b>Sr. No.</b>	<b>Details</b>	<b>Page No.</b>
	SAY NO TO RAGGING	1
1.0	NIELIT Aurangabad – An Introduction	2-6
2.0	Formal Courses	7-8
3.0	Diploma in Electronics Production & Maintenance (DEPM)	9-10
4.0	B.Tech. in Electronics Engineering (Specialization in System Engineering)	11-23
5.0	M.Tech (Electronics Design and Technology) Full Time Course	14-15
6.0	M.Tech (Electronics Design and Technology) Part Time Course	16-17
7.0	Partial List of Teaching Staff	18-20
8.0	Placement Assistance and Support	21
8.0	Partial List of Alumni	22-24
10.0	Fee Structure for Academic year(2022-23)	25

### Annexure Details

<b>Annexure No.</b>	<b>Purpose</b>	<b>Page No.</b>
Annexure-I	Tentative Academic Calendar	26
Annexure-II	Assessment Computation of SGPA & CGPA	27
Annexure-III	Application form for Lateral Entry Admission (Direct 2nd Year) of 3 Years DEPM (Diploma in Electronics Production and Maintenance)	28
Annexure-IV(A)	Application Form for Eligibility cum Admission to DIPLOMA/B.Tech/M.Tech Full Time for Foreign Nationals	29-30
Annexure-IV(B)	Declaration and Undertaking for Foreign Nationals	31
Annexure-IV(C)	Declaration and Undertaking	32
Annexure-V	Application form for Lateral Entry Admission (Direct 2nd Year) of 4 Year B.Tech (Electronics Engineering (Specialization in System Engineering))	33
Annexure-VI	Application form for 3 Years M.Tech (Electronics Design Technology) Part Time Course Admission	34-35
Annexure-VII	SC/ST Caste Certificate (Format)	36-37
Annexure-VIII	OBC Caste Certificate (Format)	38-39
Annexure IX	Physical Disability Certificate (format)	40
Annexure X	Physical Fitness Certificate (format)	41
Annexure XI	Sponsorship Certificate	42
Annexure XII	No Objection Certificate for M.Tech (EDT) Part Time Candidate	43

## **SAY NO TO RAGGING**

According to UGC guidelines, the definition of ragging states that any conduct whether by words spoken or written or by an act which has the effect of teasing, treating or handling with rudeness any other student, indulging in rowdy or undisciplined activities which causes or is likely to cause annoyance, hardship or psychological harm or to raise fear or apprehension thereof in a fresher or a junior student or asking the student to do any act or perform something which such student will not do in the ordinary course and which has the effect of causing or generating a sense of shame or embarrassment so as to adversely affect the physique or psyche of a fresher or a junior student.

### **IMPORTANT INSTRUCTIONS FOR THE STUDENTS**

1. As per the directions of the Hon'ble Supreme Court in SLP No. 24295 of 2006 dated 16-05-2007 and in Civil Appeal number 887 of 2009, dated 08-05-2009, ragging is strictly prohibited and banned.
2. All students of the institute have to study and fill affidavit online.  
[http://antiragging.in/site/affidavits\\_registration\\_form.aspx](http://antiragging.in/site/affidavits_registration_form.aspx).
3. Ragging is a Cognizable Offence. Students are advised not to indulge in Ragging.
4. Ragging entails heavy fines and/or suspension/expulsion.
5. In case the applicant for admission in the institute is found to have indulged in ragging in the past or if it is noticed later that he has indulged in ragging, admission may be refused or he/she shall be expelled from the institution.
6. It is mandatory for the parents to report immediately to the Authorities of the Institute in case their wards inform them about ragging.

### **PUNISHABLE INGREDIENTS OF RAGGING**

1. Abetment to ragging or Criminal conspiracy to rag
2. Unlawful assembly and rioting while ragging
3. Public nuisance created during ragging
4. Violation of decency and morals through ragging
5. Injury to body, causing hurt or grievous hurt
6. Wrongful restraint or Wrongful confinement
7. Use of criminal force
8. Assault as well as sexual offences or unnatural offences
9. Extortion or Criminal intimidation
10. Criminal trespass or Offences against property
11. Attempts to commit any or all of the above mentioned offences against the victim(s)
12. Physical or psychological humiliation
13. All other offences following from the definition of "Ragging"

### **PUNISHMENT**

Depending upon the nature and gravity of the offence as established by the Anti-Ragging Committee of the institution, the possible punishment for those found guilty of Ragging at the Institution level shaped any one or any combination of the following:

1. Suspension from attending classes and academic privileges
2. Withholding/ Withdrawing scholarship/ fellowship and other benefits
3. Debarring from appearing in any test/ examination or other evaluation process
4. Withholding results
5. Debarring from representing the institution in any regional, national or international meet, tournament, youth festival etc.
6. Suspension/expulsion from the hostel
7. Rustication from the institution for period ranging from 1 to 4 semesters
8. Expulsion from the institution and consequent debarring from admission to any other institution for a specified period
9. Fine ranging between Rupees 25,000/- and Rupees 1 Lakh
10. Collective punishment: When the persons committing or abetting the crime of ragging are not identified, the institution shall resort to collective punishment
11. Fresher who do not report the incidents of ragging either as victims or as witnesses shall also be punished suitably.

***As per the directions of the Hon'ble Supreme Court of India, if any incident of ragging comes to the notice of authority, the concerned student shall be given liberty to explain and if his/her explanation is not found satisfactory, the authority would expel him/her from the Institute"***

## 1.0 NIELIT Aurangabad –An Introduction

### 1.1 Genesis

The history of NIELIT dates back to 1974 when the Department of Electronics (DoE) now Ministry of Electronics and Information Technology (MeitY), Govt. of India and the University Grants Commission (UGC) set up the first CEDT within the premises of **Indian Institute of Science (IISc.), Bangalore** with assistance from Swiss Development Corporation.

A decade after the successful running of CEDT, Bangalore, DoE (now MeitY) set up similar centres at **Aurangabad, Imphal and Srinagar in 1987, Calicut, Mohali and Gorakhpur in 1989**, with an objective to develop human resources at different levels and in different specialized areas of Electronics Design. Aim was to bridge the gap between the academic institutions and industries.

The CEDT centres based at Aurangabad, Calicut, Gorakhpur, Imphal and Srinagar were merged with **DOEACC (a scientific society of MeitY)** in 2001. In order for its metamorphosis into an **Institute of National Importance** the Society was renamed as '**National Institute of Electronics and Information Technology (NIELIT) on October 10, 2011.**

The **NIELIT Aurangabad** is co-located inside the lush green campus of Dr. B.A.M. University and its campus is spreads over **more than 18 acres**. It has about **14 well equipped laboratories and Mechanical workshop** besides a rich Library, Gymnasium for students, Auditorium, Canteen, Basket-ball ground, Volley ball ground, Kho Kho ground etc.

The Centre started offering unique AICTE approved courses viz **Diploma in Electronics Production and Maintenance** since 1987, **M.Tech (Electronics Design and Technology)** since 1990, **B.Tech (Electronics Engineering (Specialization in System Engineering))** since 2013 and is also a Recognized Research Centre of the Dr. B.A.M. University, Aurangabad since 2007 for conducting research leading to award of Ph.D. Degree in Engineering and Technology.



The Centre also provides **consultancy** and other services to leading **Industries** of the region like Bajaj Auto Ltd, Videocon, Sterlite, Siemens, Meltron, Maharashtra Police Wireless, etc. It is also implementing **ESDM scheme** sponsored by **Ministry of Electronics and Information Technology (MeitY)** for developing human resource with adequate competence levels in **Electronics Design & Production Technologies.**

The Industrial grade laboratories of the Centre are fully equipped with the latest systems and development tools in the area of Printed Circuit board, VLSI Design, Embedded Systems, Product Design, Digital Systems, Process Control & Instrumentation and in CAD/CAM.

Besides numerous reference books, Journals, magazines; the students of the Centre have access to **MeitY Library Consortium** (rich collection of latest e-Journals including IEEE and books) and **National**

**Knowledge Network (NKN)** a strong a network with multi-gigabit capability connected to all universities, research institutions, libraries, laboratories, healthcare and agricultural institutions across the country.

All the labs, library and office are connected through the central network and students can retrieve information from their terminals itself and through well connected Wi-Fi system. The Centre organizes **National Level Seminars/Workshops** in areas like Agri- Electronics, Electronics Product Design, Intellectual Property Rights (IPR), Neural Networks, e-learning regularly.

Trained to become R&D engineers students of the centre are working in **leading and reputed organizations** like C.G Coral. Lucent India, Texas, L&T, HCL, Wipro Technologies, BITS, IIT, BEL, HAL, ISRO, DRDO, BARC, ECIL, Messung, Thermax, Honeywell Cyrus logic L&T EMSYS to name a few.



The Centre has become a solution-oriented model organization and knowledge-based enterprise and is tirelessly working for creating a pool of R&D engineers and Entrepreneurs.

## 1.2 Objectives of Centre

1. To bring an **innovative, entrepreneurial spirit** along with excellence in teaching, learning and research to develop leaders in IT and Electronics.
2. To generate and keep update **Industry-ready quality professionals** with **knowledge-based skill set** in IECT and allied fields through formal and informal education system.
3. To establish a **Quality system of examination and certification** that is globally recognized and provides a fair assessment of the competency of students.
4. To maintain **close links** with **Industries, R&D and Academic Institutions** to promote electronics, IT and industrial design culture.
5. To develop **entrepreneurs, experts and designers**, carry out R&D and provide
6. **Industrial Consultancy** in IECT.
7. To offer **e-Training** in Electronics, Information Technology and Industrial Design methodology and production technique.

**Mission:** Identifying the needs of modern engineering & technology education and providing Quality Technical Education leading to Academic Excellence, creativity and innovation in the areas of Electronics and Information Technology.

**Vision:** To impart professional education that is outcome oriented, combined with fostering innovative thinking, application of knowledge, inculcating professional ethics and consciousness to social responsibilities.

## 1.3 Product Design

The Centre is providing world-class educational & skill development opportunities to the youth and the course structure at the Centre is designed to inculcate system level understanding among the students. Most

of the M.Tech. Projects are sponsored by companies and result in Hardware Electronic Products. Some of the students later transform their knowledge into commercial ventures.



### **Industry Interaction:**

The institute also provides services like product design & development, product engineering, prototype development, process automation, consultancy, etc. to industries. The institute is also making all efforts to create best infrastructure to provide quality services to industry in servicing and maintenance of sophisticated instruments / machines, support in technology absorption and procurement of latest equipment/ machines.

### **1.4 R & D, Projects and Consultancy**

Post Graduate level academic projects are of one (01) year duration, whereas Diploma and B.Tech level projects are of one (01) semester (six months) duration. Students are encouraged to interact with industry to expose them to industry environment and motivated to undertake real problems of industry as their innovative project work, guided by the faculty. In addition to above, the institute also undertakes Government as well as industry sponsored projects. Some of them are “Training of Teachers in e-learning”, “Information Security Education & Awareness” and Women Empowerment through Value Added Skill Development in IECT”. Apart from above, the consultancy is also provided to the industry.

### **1.5 State of the Art Laboratories**

- i. CAD/CAM
- ii. Consumer Electronics
- iii. Industrial Automation
- iv. Internet of Things
- v. Network & Server Facilities
- vi. Opto-Electronics
- vii. Power Electronics
- viii. Printed Circuit Board
- ix. VLSI Design
- x. Embedded System Design
- xi. Open-Source Computing
- xii. AR/VR Lab
- xiii. Library Infrastructure
- xiv. Multimedia Lab
- xv. Additive Manufacturing/3D Printing Lab
- xvi. Robotics Process Automation (RPA) Lab
- xvii. Central Workshop





## 1.6 Other Amenities /Facilities:

**Table no. 01**

Lecture Halls	Uninterrupted Power (63 KVA DG Set)
Seminar Hall	Cafeteria
Conference Hall	Boy's Hostel
Auditorium	PG Boy's Hostel
Local Area Network with 225 (100 Mbps) Nodes.	Warden Quarters
Leased line internet connectivity	Guest House
Library with online access to IEEE Journals and National Digital Library of India along with a rich print collection of books, journals and magazines (refer Annexure XXVIII)	Vehicle Parking
Virtual Smart Class-Room facility	Open Theatre
Placement Cell and Model Career Centre	Record Room (143 Sqm)
Gymnasiums(Separate for Boys & Girls)	Sports Facilities
Dramatics, dance and Extra-Curricular	Jogging Track

## 1.7 Student Life

The course work is project based and students get ample time to work on innovation. There are various sports and cultural clubs that are being managed by the student community on campus which serve for various extra-curricular activities:

1. Cricket
2. Badminton
3. Lawn Tennis
4. Basket-Ball
5. Body Building
6. Drama Club
7. Music Club
8. Athletics
9. Literary and Fine Arts
10. Photography





## 1.8 Location

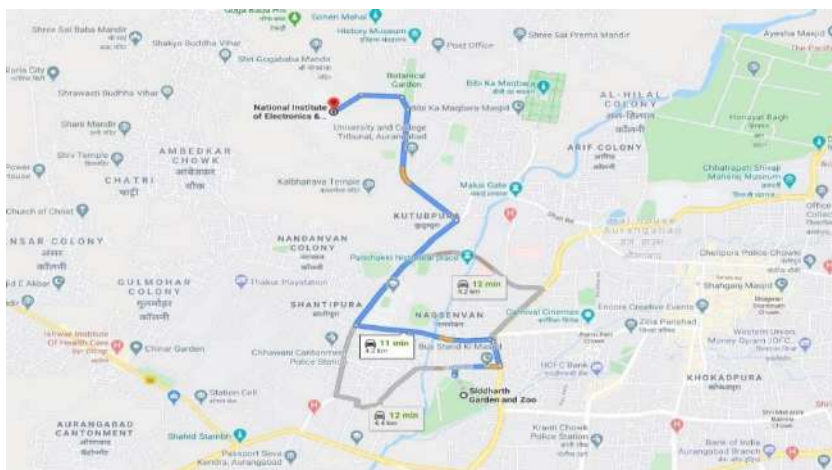

National Institute of Electronics and Information Technology Aurangabad  
Dr. Babasaheb Ambedkar Marathwada University Campus,  
Aurangabad, Maharashtra-431004

Website: <http://nielit.gov.in/aurangabad/>

Landline: (+91-240) 2982021,2982022

Fax: (+91-240) 2982050

## 2.0 Formal Courses

The Institute is offering following AICTE approved courses:

- A) Diploma in Electronics Production and Maintenance (DEPM)
- B) B. Tech in Electronics Engineering (Specialization in System Engineering).
- C) M. Tech in Electronics Design and Technology
- D) Part-time M. Tech in Electronics Design and Technology

These courses are practical oriented and are designed with an emphasis on design and project work. The quality of education is maintained by periodic review and update of syllabus considering the latest trends and needs of industry, in-depth study by the students through semester system, transparent evaluation system and flexibility being autonomy granted to the Centre by Dr. B.A.M. University, Aurangabad(M.S).The Centre enjoys the reputation of its students getting employed in reputed industries and organizations almost immediately on their completion of courses or settled as successful entrepreneur.

## 2.1.Important Dates

**Table no. 02**

Sr. No.	Last date	DEPM First Year	DEPM (Lateral Entry)	B. Tech (Lateral Entry)	M.Tech (EDT) Full-time	M.Tech (EDT) Part-time
1.	Downloading Application form from website	Please visit website @ <a href="http://www.dtemahashtra.gov.in">www.dtemahashtra.gov.in</a>	Please visit website @ <a href="http://www.dtemahashtra.gov.in">www.dtemahashtra.gov.in</a>	14 <sup>th</sup> June, 2022	Please visit website <a href="https://ccmt.admissions.nic.in">https://ccmt.admissions.nic.in</a>	14 <sup>th</sup> June, 2022
2.	Receipt of Application Form along with Fees			10 <sup>th</sup> July, 2022		10 <sup>th</sup> July, 2022
3.	Written Test (tentative)			13 <sup>th</sup> July, 2022		13 <sup>th</sup> July, 2022
4.	Declaration of list of selected & waitlisted Candidates			15 <sup>th</sup> July, 2022		15 <sup>th</sup> July, 2022
5.	Document Verification and Admission to the course			15 <sup>th</sup> July, 2022		15 <sup>th</sup> July, 2022
6.	Waitlist student Admission			17 <sup>th</sup> July, 2022		17 <sup>th</sup> July, 2022
7.	Academic calendar starts			1 <sup>st</sup> Aug. 2022		1 <sup>st</sup> Aug. 2022

**\*\* All the dates are tentative and any change in date will be displayed on the website only**

**\*\* List of Selected & Waitlisted Candidates will be displayed on the website only**

**\*\*The dates for admission in Diploma course will be as per the schedule of CAP 2022.**

**\*\* The dates for admission in B. Tech course will be as per the schedule of JoSSA/CSAB 2022**

**\*\* The dates for admission in M. Tech course will be as per the schedule of CCMT 2022**

**\*\* The Competent Authority at his discretion may extend the Last date**

## Important Links

**Table no. 03**

Sr. No	Purpose	URL
1.	Downloading of Application Form	<a href="https://www.nielit.gov.in/aurangabad">https://www.nielit.gov.in/aurangabad</a>
2.	List of Selected & Waitlisted Candidates	
3.	Date and time for operation of the waiting list	

## 2.2.Process for Payment for Fees

***Table no. 04***

<b>Name of the Institute/Beneficiary</b>	National Institute of Electronics and Information Technology(NIELIT)
<b>Name of the Bank</b>	State Bank of India
<b>Branch</b>	Samarth Nagar Aurangabad Maharashtra
<b>Saving Bank Account Number</b>	32078399585
<b>IFSC/RTGS NO</b>	SBIN 0007919
<b>Mode of Electronic Transfer</b>	NEFT, SBICollect, Website: www.onlinesbi.com

## 2.3.Syllabus of Written Test

***Table no. 05***

<b>Sr. no</b>	<b>Purpose</b>	<b>Syllabus</b>	<b>Subjects</b>
1.	B.Tech (Lateral Entry)	Diploma (Electronics) recognized by State/Central Board of Technical Education	
2.	M.Tech (EDT) for part time	Gate 2022 Syllabus for (Common Subject of Electronics and Communication/Instrumentation Engg. /Electrical Engg)	

## 2.4.Written Test for Admission

1. The written entrance test will be of 1½hours duration
2. The question be of objective type, wherein the candidate is provided, multiple choice answers
3. The candidate is required to mark the correct answer in the same sheet, provided to him/her.
4. The candidates are required to bring Pen, HB Pencil, Sharpener and Eraser.
5. Candidates are not allowed to take the Question/Answer booklet outside the exam hall.
6. Test will be in English Medium only.
7. Calculators, Mobile, Digital Diary, Logbooks and Pocket PCs are not allowed in the Exam Hall.
- 8. Conduction of written test is subjected to the number of candidates applied for the course.**

## 2.5.Important Information

1. The student is required to submit the undertaking to agree to abide by the terms and conditions of the institute and AICTE New Delhi at the time of admission in the prescribed format as per Annexure V(C) and counter signed by parent / guardian.
2. The students are encouraged to interact with industry for getting familiar to industry environment and to study & undertake real problems being faced by them as their project work.
3. All the students (boarders as well as day scholars) are required to strictly abide by the rules of the Institute / Centre, failing which disciplinary action may be taken against them.
4. The mess is attached to the hostel.
5. Mess–Canteen facility is compulsory for the students who reside in NIELIT Hostel.

### 3. Diploma in Electronics Production & Maintenance (DEPM)

This is a three- year (Six Semesters) course, which grooms students for a career as Production/Maintenance Supervisor or Design Assistant in Electronics or allied industry or entrepreneur. The course is approved by AICTE, New Delhi and Maharashtra state Board of Technical Education (MSBTE), Maharashtra (India). Admission in DEPM First year and DEPM Lateral entry is through Common Admission Process (CAP) conducted by Directorate of technical Education (DTE) Maharashtra.

#### 3.1. Admission in 1<sup>st</sup> Year and Lateral Entry/Direct Admission in 2nd Year

3.1.1. Minimum Eligibility Criteria for both First Year and Lateral Entry/Direct Second Year is as per Common Admission Process (CAP) conducted by Directorate of technical Education (DTE) Maharashtra. Please check [www.dtemaharashtra.gov.in](http://www.dtemaharashtra.gov.in) for Minimum Eligibility Criteria and Seat Matrix.

#### 3.1.2. Seat Matrix

3.1.2.1. Total 60\* seats are available in DEPM. Please check [www.dtemaharashtra.gov.in](http://www.dtemaharashtra.gov.in) for seat matrix.

**\*Number of seats indicated above are tentative and subjected to be change by Government orders given time to time.**

#### Important

- i. Seats are reserved for candidates belonging to reserved categories as per as indicated in Common Admission Process (CAP) conducted by Directorate of technical Education (DTE) Maharashtra.
- ii. General, OBC, SC, ST, PWD and Foreign National Seats are reserved as indicated in [www.dtemaharashtra.gov.in](http://www.dtemaharashtra.gov.in)
- iii. Seats for Foreign Nationals are reserved as described by Directorate of technical Education (DTE) Maharashtra.
- iv. Admission of the Selected Candidates will be subject to their verification of Documents and payment of applicable fees.
- v. The selected candidates by CAP round of DTE Maharashtra are required to register on the day as notified along with the list of documents asked and by paying fees for admission as mentioned in Section 10.0, **otherwise their claim can be forfeited.**
- vi. Admission process of the DEPM Course is completed when the approved intake of candidates as per Seat Matrix are provisionally admitted and registered or a time limit decided by the competent authority is over, which- ever is earlier.

#### 3.2 Academic Calendar – Refer ANNEXURE –I

#### 3.3 Scheme of Instruction for First Year and Direct Second Year:

- i. Every student has to register for all the subjects of a Semester as mentioned below. A six weeks mandatory In-Plant Industrial Training is mandatory for DEPM students during the summer vacation at the end of IV Semester.
- ii. Detailed curriculum may be downloaded from <https://www.nielit.gov.in/aurangabad>.

#### 3.4 Term Course Load:

- i. In each semester, subject load varies from 33 to 41 credits per semester.

#### 3.5 Assessment:

- i. A student is permitted to appear for the semester examination subject to he or she has a minimum attendance of 75% in theory and practical classes, completes all his/her sessional assignments and clears all his/her dues.
- ii. Non-appearance in any examination is treated as the student having secured zero mark in that subject

- examination.
- iii. The evaluation is based on an average weightage system. Every subject has credit points based on the hours of study required.
  - iv. Every student is assessed in a subject with equal weightage to sessional work and semester examination, thereby making the students study regularly.
  - v. Every student is awarded Grade points out of maximum 10 points in each subject. (Based on 10 Points Scale).
  - vi. Based on the Grade points obtained in each subject, Semester Grade Point Average (SGPA) and then Cumulative Grade Point Average (CGPA) are computed as per **ANNEXURE-II**.

### 3.6 Award of Diploma:

- i. A student must complete the minimum requirement of credits in maximum period of six (6) years and must obtain a minimum CGPA of 4.0 in the course to qualify for award of Diploma.
- ii. The Diploma is awarded by Dr. Babasaheb Ambedkar Marathwada University, Aurangabad.
- iii. It is also recognized by Directorate of Technical Education, Government of Maharashtra.
- iv. It has received equivalence from MSBTE which states that Diploma in Electronics Production and Maintenance is Equivalent to Diploma in Electronics Engineering as per MSBTE curriculum.

### 3.7 Scholarship

The Institute encourages and provides assistance to all the students, particularly the reserved category, to apply for the Central / State Govt. scholarship for reimbursement of tuition fee and maintenance allowance as per State Govt. rules.

### 3.8 Assistance in Placement / Pursuing Higher Studies:

The Placement Cell of the Centre offers all assistance to the students for employment / self-employment. Almost all the students passing out from the Centre are getting good career opportunities.



#### 4.0 B.Tech. in Electronics Engineering (Specialization in System Engineering)

This course offers a range of topics of immediate relevance to industry and makes the students exactly suitable for industries engaged in Electronics Product development. One can pursue application research in this rapidly developing area. In this Course curriculum emphasizes on Innovation, Design and Development of Electronic Product.

#### 4.1 Eligibility for Admission in 1<sup>st</sup> Year

Admission to B.Tech. (Electronics Engineering (Specialization in System Engineering)) being offered by NIELIT Aurangabad will be made on the basis of JEE (Main) conducted by National Testing Academy (NTA) on behalf of the Govt. of India. The Joint Seat Allocation (JoSAA) / Central Seat Allocation Board (CSAB) will conduct centralized admissions for this course. For further details candidate are advised to **please visit** <http://josaa.nic.in/> and <http://csab.nic.in/>

##### About Joint Seat Allocation Authority (JoSAA)

The **Joint Seat Allocation Authority (JoSAA)** has been set up by the Ministry of Human Resources Development (MHRD) to manage and regulate the joint seat allocation for admissions to IITs, ISM, NITs, IIITs and Other-Government Funded Technical Institutes (Other-GFTIs). Admission to all the academic programs offered by these Institutes will be made through a single platform.

- a. The Eligible candidate has to register and fill choices for academic program under JoSAA.
- b. Document verification will be done for acceptance of and admitting to Institute of the candidates selected by JoSAA.
- c. Special vacant seat filling round (Special round) will be conducted by Central Seat Allocation Board. For further details please visit: <http://csab.nic.in>
- d. The allotted candidate to NIELIT Aurangabad should report to this Institute along with the all-original certificates & Xerox copy of each documents which the candidate had verified at the reporting center in the stipulated duration and time.
- e. The candidate has to deposit the difference amount (if any) through NEFT/RTGS
- f. The fee structure is given in **Section 4.12** .

##### 4.1.1 Seat Matrix

4.1.1.1. Total 60\* seats are available in B.Tech. Please visit <http://josaa.nic.in/> and <http://csab.nic.in/> for category wise seat matrix.

*\*Number of seats indicated above are tentative and subjected to be change by Government orders given time to time.*

*There is a separate quota of 9 seats for Student studying abroad. The interested candidates will have to take admission through DASA (<https://www.dasanit.org/>).*

#### 4.2 Lateral Entry (Direct Second Year) in B.Tech. Electronics Engineering (Specialization in System Engineering)

##### 4.2.1 Minimum Eligibility Criteria

Three Year Diploma in Electronics & allied streams with **minimum 45% marks** (40 percent for SC/ST candidates) are eligible for **Lateral Entry (Direct Second Year) in B.Tech.**

##### 4.2.2 Seat Matrix

Vacant Seats (if any)

**Note:** General, OBC, SC, ST and PWD are reserved as per Govt. of India Rules, AICTE and/or University Approval.

#### 4.2.3 Selection Process for Lateral Entry

- i. Only the Candidates meeting the minimum eligibility criteria will be eligible for admission.
- ii. Admission to lateral entry (direct second year) in B. Tech will be written exam conducted by NIELIT Aurangabad.
- iii. The eligible candidates have to download the Application Form online and has to submit the same on **email id :btech-abad@nielit.gov.in**
- iv. The Application fees will be Rs.500/- non-refundable. However, the candidates belonging to SC/ST/PWD are exempted from application fees.
- v. The Merit List for admission to **2<sup>nd</sup> Year B. Tech (Lateral Entry)** will be based on the score in the Written Test and/or score in Diploma Electrical/Electronics and allied streams.
- vi. Admission of the Selected Candidates will be subject to their verification of Documents and payment of applicable fees.
- vii. The category-wise Main List (selected) and Waiting List of the candidates for admission to (year 2022-23) of **2<sup>nd</sup> Year B. Tech (Lateral Entry)** will be displayed ***only on the website and Notice Board of the Institute.***
- viii. The date and time for counselling of the waiting list shall also be declared along with the list of selected candidates. All the waitlisted candidates should make themselves available at the time of the waiting list counselling, otherwise their claim shall be forfeited.
- ix. The waitlisted candidates, available at the time of the waiting list counselling, shall be provisionally admitted as per the merit of the category-wise waiting list.
- x. The selected candidate from main list and waiting list candidates are required to register on the day as notified along with the documents and by paying fees for admission as mentioned in Section 10.0, **otherwise their claim can be forfeited.**

#### 4.3 Admission in the event of cancellation of secured admission

If any vacancy arises after completion of admission process, the vacancy may be filled on case to case basis at the discretion of the Competent Authority as per below mentioned procedure:

- i. Preference shall be given as per the ranking in common merit list.
- ii. The Selected Students as per ranking in Merit List, who could not reach the Centre for admission on the pre-intimated day because of legal and/or genuine reason(s) and approaching/contacting the Institute are first considered for filling the said vacancy.
- iii. After (i) & (ii), the candidates, who have not been offered the admission and approaching, may be considered.

#### 4.4 Academic Calendar – Refer ANNEXURE –I

#### 4.5 Scheme of Instruction for First Year (2022-2023):

- i. Every student has to register for all the subjects of a Semester as mentioned below.
- ii. Detailed curriculum may be downloaded from <https://www.nielit.gov.in/aurangabad>.

#### 4.6 Term Course Load:

In each semester, there are 30 credits. During the course period, student has to pass certain number of subjects to get into next semester.

#### 4.7 Assessment:

- a. A student is permitted to appear for the semester examination subject to he/she has a minimum attendance of 75% in theory and practical classes, completes all his/her sessional assignments and clears all his/her dues.
- b. Non-appearance in any examination is treated as the student having secured zero mark in that subject examination.



- c. The evaluation is based on an **average weightage system**. Every subject has credit points based on the hours of study required.
- d. Every student is assessed in a subject, sessional work and semester examination, thereby making the students study regularly.
- e. Every student is awarded Grade points out of maximum 10 points in each subject. (on 10 Points Scale).
- f. Based on the Grade points obtained in each subject, Semester Grade Point Average (SGPA) and then Cumulative Grade Point Average (CGPA) are computed.

**Note:** For computation of SGPA CGPA, refer **ANNEXURE- II**.

#### **4.8 Award of Degree:**

A student must complete the minimum requirement of credits in **maximum period of eight (8) years** and must obtain a **minimum CGPA of 4.0** in the course to qualify for award of Degree. The Degree is awarded by Dr. Babasaheb Ambedkar Marathwada University, Aurangabad.

#### **4.9 Scholarship**

The Institute encourages and provides assistance to all the students, particularly the reserved category, to apply for the Central / State Govt. scholarship for reimbursement of tuition fee and maintenance allowance as per State Govt. rules.

#### **4.10 Assistance in Placement / Pursuing Higher Studies:**

The Placement Cell of the Institute offers all assistance to the students for employment / self-employment. Almost all of the students passing out from the Institute are getting good career opportunities.

## 5.0 MASTER OF TECHNOLOGY (ELECTRONICS DESIGN AND TECHNOLOGY)

### [M. Tech (EDT)] Full Time Course

This is four semesters (2 years) AICTE approved Postgraduate course affiliated to Dr. Babasaheb Ambedkar Marathwada University, Aurangabad (MS).

### 5.1 Eligibility/ Selection Procedure

Admission to M. Tech. degree courses will be through Centralized Counselling or M.Tech (CCMT) 2022. For details, please visit <https://ccmt.admissions.nic.in/>

### 5.2 Intake (28 Seats)

**Two seats** are reserved for Industry Sponsored Candidates and **three seats** are reserved for Non-Resident Indian (NRI) / Persons of Indian Origin (PIO) / Children of Indian workers in the Gulf Countries (CIWG) quota. Distribution of seats is as under:

**Table no. 06**

Seat Matrix	
Open	9
Open- PWD	1
EWS	2
OBC	6
SC	3
ST	2
Industry Sponsored	2
Foreign Nationals	3
<b>Total</b>	<b>28</b>

### Important

- Seats are reserved as per Govt. of India Rules, AICTE and/or University Approval.
- A quota of 15 % is reserved for the SC candidates, 7.5% for ST candidates, and 27% for Other Backward Classes.
- Candidates selected against the quota for persons with disabilities (5%) as per PWD Act 1995 are placed in the appropriate category viz.SC/ST/OBC/ Open candidates depending upon the category to which they belong in the roster meant for reservation of SCs/STs/OBCs.

### 5.3 Selection Process for Admission in 1<sup>st</sup> year M. Tech (EDT) Fulltime

#### A) National Applicants

- For Admission, please visit <https://ccmt.admissions.nic.in/>
- Vacant seats after all rounds of CCMT 2022 will be filled in on the basis of receipt (first come first serve basis) of application form (ANNEXURE VI). However, in case of any discrepancy with respect to vacant seats, the decision of Executive Director, NIELIT Aurangabad will be final and binding to all.

#### B) International Applicants

- Admission of Foreign Nationals is subject to guidelines, laid down by Government of India from time to time.
- Persons of Indian Origin (PIO) is an individual with foreign citizenship, except Pakistan and Bangladesh, without “NRI” status, holding a Foreign Passport at the time of applying for admission as well as during the study period and is himself/herself or anyone/both of his/her parents or anyone/both of his/her grandparents is/was/were Indian citizens.
- Children of Indian workers in the Gulf Countries (CIWG) are children of an Indian who is working in Gulf Countries under relevant working visa.
- Non-Resident Indian (NRI) Candidate is Child/ward of the person having ‘NRI status’ as defined under section 6 of the Income Tax Act.
- Foreign nationals may apply for admission to M. Tech (EDT) Full time course subject to fulfilling the minimum eligibility requirements through proper channel.

- vi. Their application, will however, be considered separately on receipt of application, mentioned in ANNEXURE-IV (A) on first cum first serve basis.
- vii. Foreign nationals are required to download and submit the application form for eligibility cum admission (ANNEXURE-IV(A)) and declaration & undertaking format (ANNEXURE-IV(B)) along with payment of Rs.5000/- or equivalent USD (non-refundable).

#### **5.4 Academic Calendar – Refer ANNEXURE –I**

#### **5.5 Scheme of Instruction for First Year (2022-23):**

- i. Every student has to register for all the subjects of a Semester as mentioned below.
- ii. Detailed curriculum may be downloaded from <https://www.nielit.gov.in/aurangabad>.

#### **5.6 Term Course Load:**

- i. In each semester, subject load varies from 11 to 21 credits per semester.

#### **5.7 Assessment:**

- i. A student is permitted to appear for the semester examination subject to he or she has a minimum attendance of 75% in theory and practical classes, completes all his/her sessional assignments and clears all his/her dues.
- ii. Non-appearance in any examination is treated as the student having secured zero mark in that subject end semester examination.
- iii. The evaluation is based on an average weightage system. Every subject has credit points based on the hours of study required.
- iv. Every student is awarded Grade points out of maximum 10 points in each subject. (Based on 10 Points Scale).
- v. Based on the Grade points obtained in each subject, Semester Grade Point Average (SGPA) and then Cumulative Grade Point Average (CGPA) are computed as per **ANNEXURE-II**.

#### **5.8 Award of PG Degree:**

A student must complete the minimum requirement of credits in **maximum period of four (04) years** as per M.Tech Ordinances and Regulations in order to qualify for award of Degree. The PG Degree is awarded by Dr. Babasaheb Ambedkar Marathwada University, Aurangabad (MS).

#### **5.9 Scholarship**

- i. Non-sponsored students, admitted to the M Tech (EDT) course, provided they have a valid GATE SCORE, are eligible for the scholarship, subject to sanction and receipt of the said amount from AICTE New Delhi. Disbursement of PG-Scholarships is through direct cash transfer scheme through AICTE portal subject to his/her applying for the same and fulfilling the conditions. The award of scholarship and its continuation is subject to regular attendance, satisfactory progress, good conduct and abiding by the rules of the Institute.
- ii. Sponsored students, or students not having a valid GATE SCORE are not entitled for the said scholarship.
- iii. The tuition fee is exempted for SC/ST candidates only, subject to his/her applying for the same and fulfilling the conditions.
- iv. It is obligatory for every student, granted admission to M. Tech (EDT) and awarded scholarship, to undertake work related to teaching and research activities as assigned to him /her.

#### **5.10 Assistance in Placement / Pursuing Higher Studies:**

The Placement Cell of the Centre offers all assistance to the students for employment / self-employment. Almost all the students passing out from the Centre are getting good career opportunities.

## **6.0 MASTER OF TECHNOLOGY (ELECTRONICS DESIGN AND TECHNOLOGY)**

### **[M. Tech (EDT)] PART TIME COURSE**

This is six semesters (3 years) AICTE approved course for working professionals with the Degree awarded by Dr. Babasaheb Ambedkar Marathwada University, Aurangabad (MS).

#### **6.1 Eligibility**

- i. B.E./ B. Tech Degree or equivalent in Electronics/ Electrical/ Telecommunication/ Instrumentation engineering etc. from a recognized University with at least 55% of marks.
- ii. The candidate should have been serving in Academic Institution/ Industry/ R&D organization engaged in electronic product or system development for at least two years after completion of B.E./ B. Tech degree
- iii. The candidate should be sponsored by the employer.
- iv. His/ Her working place should be within 60 km distance from the institute.
- v. He should produce necessary sponsorship certificate along with application in the prescribed form given in ANNEXURE XII.

#### **6.2 Intake: 24 Seats**

#### **6.3 Selection Process**

- i. Only the Candidates meeting the eligibility criteria will be eligible for admission.
- ii. The eligible candidates have to fill the Application Form (ANNEXURE VI) and has to submit the same on **email id: [mtech-abad@nielit.gov.in](mailto:mtech-abad@nielit.gov.in)**
- iii. The selection for admission to M.Tech (EDT) part Time Course, will be based on **score in the written test**. List of Shortlisted Candidates will be displayed on the institute website.
- iv. Admission of the Selected Candidates will be subject to their verification of Documents and payment of applicable fees.
- v. The date and time for the waiting list counselling shall also be declared along with the list of selected candidates. All the waitlisted candidates should make themselves available at the time of the waiting list counselling, otherwise their claim shall be forfeited.
- vi. The waitlisted candidates, available at the time of counselling of the waiting list, shall be provisionally admitted as per the merit of the category-wise waiting list.
- vii. The selected merit and waiting list candidates are required to register on the day as notified along with the document and by paying fees for admission as mentioned in **Section 10.0, otherwise their claim can be forfeited**.
- viii. The decision of Executive Director, NIELIT, Aurangabad in respect of selection and closing of admission will be final.

#### **6.4 Admission in the event of cancellation of secured admission**

If any vacancy arises due to leaving the course by a registered student after completion of admission process, the vacancy may be filled on case to case basis at the discretion of the Executive Director, as per the procedure given below:

- i. Preference shall be given as per the ranking in common merit list.
- ii. The Selected Students as per ranking in Merit List, who could not reach the Centre for admission on the pre-intimated day because of legal and/or genuine reason(s) and approaching/contacting the institute are first considered for filling the said vacancy.
- iii. After (i) & (ii), the candidates, who have not been offered the admission and approaching, may be considered.

#### **6.5 Academic Calendar – Refer ANNEXURE –I**

#### **6.6 Scheme of Instruction:**

- i. Every student has to register for all the subjects of a Semester as mentioned below.
- ii. Detailed curriculum may be downloaded from <https://www.nielit.gov.in/aurangabad>.

#### **6.7 Term Course Load:**

- i. In each semester, subject load varies from **10 to 20 credits** per semester.

#### **6.8 Assessment:**

- i. A student is permitted to appear for the semester examination subject to he or she has a minimum attendance of 75% in theory and practical classes, completes all his/her sessional assignments and clears all his/her dues.
- ii. Non-appearance in any examination is treated as the student having secured zero mark in that subject end semester examination.
- iii. The evaluation is based on an average weightage system. Every subject has credit points based on the hours of study required.
- iv. Every student is awarded Grade points out of maximum 10 points in each subject. (Based on 10 Points Scale).
- v. Based on the Grade points obtained in each subject, Semester Grade Point Average (SGPA) and then Cumulative Grade Point Average (CGPA) are computed as per **ANNEXURE-II**.

#### **6.9 Award of PG Degree:**

A student must complete the minimum requirement of credits in **maximum period of seven (07) years** as per M.Tech Ordinances and Regulations in order to qualify for award of Degree. The PG Degree is awarded by Dr. Babasaheb Ambedkar Marathwada University, Aurangabad (MS).

## 7.0 Partial List of Teaching Staff

**Table no. 07**

Sr No	Name of Faculty	Designation	Educational Qualification	Brief Profile
1.	Dr. Sanjeev Kumar Gupta	Executive Director	Ph.D. (Computer Engg.), MS (Software Systems) and B.Tech (Computer Engg.)	Alumnus of BITS Pilani and NIT Kurukshetra, he is a renowned engineer, technocrat and administrator. In his professional career he is also instrumental in automation of various organizations such as Punjab State Power Corporation Limited, HSEB, CHB, ICSI, Labor Bureau. His research work is spanned across various aspects of Wireless Sensor Network. His other areas of Interest include Web Application Development, Mobile Application Development, Software Engineering, IoT, Blockchain, Big Data & Cyber Security
2.	Dr. Y. Jayanta Singh	Director	PhD (Computer Science)	Overall 18 years of experience in research and teaching post doctorate. He is involved in Data Warehousing & Mining, Cloud Computing, Data Science & Artificial Intelligence [AI], Blockchain Technologies, Digital Image Processing, Agile Software Development and Testing.
3.	Dr. Manish Arora	Additional Director (Systems)	PhD (Computer Science)	Experienced Software Professional. Currently working on Big Data, e-governance etc.
4.	Dr. Jayaraj Kidav	Scientist/Engineer 'E'	Ph.D.(Electronics & comm. Engg-VLSI Signal Processing)	Overall 18 years of experience in research and teaching. He is a principal investigator in Ultrasound System Development Project, SMDP-C2SD Project and CARS/NRB Project
5.	Sh. Sasi Kumar Gera	Dean (Academics)& Scientist E	M.Tech (Manuf. Engg) , B.Tech(Mech. Engg)	Alumnus of IIT Madras, in his professional career spanned over 24 years he is instrumental in initiating many out-of-box research works in areas of CAD/CAM, CNC Machines, Industrial Robots Machine vision, Industrial Design. He has implemented real-time robot path control by using image processing for seam-less welding applications at the University of Liverpool, England as research associate (UNDP/UNIDO fellowship). He has guided several projects at Masters level. His research interests are Industry 4.0, Autonomous Robots, CAD/CAM, Lean Manufacturing.
6.	Smt. Vimala Mathew	Scientist/Engineer 'E'	B. Tech (CSE) and DOEACC 'C' Level	Experienced Software Professional. Currently working on Machine Learning, Big data Analytics etc.
7.	D. Rama Rao	Scientist/Engineer-D	B. Tech (Electronics & Communications). M.Tech (Electronic Design Technology)	Overall 33 years of Experience which including 25 years of Teaching Experience to Diploma, Under Graduate, Post Graduate & Post Graduate Diploma Courses. *

Sr No	Name of Faculty	Designation	Educational Qualification	Brief Profile
				Subjects taught in the fields of Analog & Digital Electronics, Electronics, Measurements & Instrumentation, Service & Maintenance, Microprocessors & Microcontrollers and Linux Device Drivers. * Guided Academic Projects of the students of Diploma, Under Graduate, Post Graduate & Post Graduate Diploma Courses * Worked on Industry Sponsored & In-house R&D Projects.
8.	Sh. Lakshman	Dean (Skill Development), and Scientist D	M. Tech, B. Tech. (CSE)	In his professional career spanning over 12 years, he has executed many Government Projects of IT Mission (Kerala), Ministry of Social Justices, and ISEA project etc. His areas of areas of interest are Thermal Image Processing, Blockchain, Cyber Security, Mobile Application Development and Software Engineering. He is also working as a Placement Officer and Nodal Officer of Model Career Centre.
9.	Sh. Y. A. Khan	Sr. Principal Programmer	M.C.A.	Experienced Software Professional. Developed the projects for Office Automation. Well versed with Database techniques and Software Engineering Practices.
10.	Sh. D.S. Raje	Scientist C	B.E.(Electronics)	He has over 27 years of experience as Electronics Engineer and excels in the field of Test and Measurement.
11.	Sh. Saurabh Kesari	Scientist C	B.Tech (Electronics and Tele-Communication Engineering)	More than 6 years of industrial experience in Embedded and IOT Hardware design and development
12.	Chaitanya Narayan Kadadas	Scientist C	B.E.( Electronics and Tele-Communication Engineering)	Having 7 Years' experience in fiber optics communication and networking
13.	Sh. Saurabh Bansod	Scientist C	M.Tech(Electronics & Instrumentation) B.E.(Electronics)	Alumnus of N.I.T. Rourkela, In the span of 6 years he has done tremendous work in the area of Industrial Automation. His area of interest includes data acquisition using NI DAQ cards, Machine Learning on Embedded Systems.
14.	Sh. Prashant Pal	Scientist B	M.Tech, B.Tech	With expertise in Electronics System design, he has experience of teaching advanced microcontroller and microprocessor. He has sound knowledge of Deep learning and Machine learning. He is also doing projects on Artificial Intelligence, Visual Information and Embedded Systems from IIT Kharagpur.
15.	Sh. Yogesh	Scientist 'B'	B.Tech (CSE)	A young scientist who possesses expertise in the area of Internet of Things, Scripting languages like Python. His other areas of

Sr No	Name of Faculty	Designation	Educational Qualification	Brief Profile
				interest are Cyber Security, Web Application Development.
16.	Sh. Shashank Kumar Singh	Scientist 'B'	B.Tech. (Electronics and Communication Engineering)	A young scientist who possesses expertise in the area of VLSI. More than 1 years of teaching experience.
17.	Sh. B. B. Sorte	Sr. Tech. Officer	DME, (DCS&M)	More than 20 Years' experience as Trainer / faculty of CAD/CAM/CAE including 08 Years of experience as Faculty for Mechanical Design and Developments and Workshop Technology. He is looking after Design & Development of Electro-Mechanical products under Academic activities of DEPM & B.Tech & M.Tech courses
18.	Sh. M.S.Kshirsagar	Sr. Tech. Officer	Diploma (Ind. Electronics)	He is highly motivated and experienced faculty who specializes in Electronics.
19.	Sh. Milind Garud	Sr. Tech. Officer	Diploma (Ind. Electronics)	About 29 Years' experience in Power Electronics and conducting of lab/practical's. He is also looking after the examination related activities and academic for about 15 years. Also working as NSS Officer for past 4 Years.
20.	Sh. Kishor Chaudhari	Sr. Tech. Officer	BCA	Specialization in VPN technologies, Routing & Switching, VOIP, Switched Network Design. Area of Interest is MPLS, SNMP, Network security, IPS, IDS, and Data Center.
21.	Sh. Th. Sunil Kumar Singh	Principal Technical Officer	BE(ECE)	He is interested learning new trends in Technologies in his area. He has more than 20 years of undergraduate teaching microprocessor and Microcontrollers.
22.	Sh. Suryacharan	Senior Technical Assistant	B.Tech (Electronics and communication.)	With expertise in Electronics System design, he has experience of teaching various subjects of electronics. He has also worked as program analyst in cognizant for 2 years on ETL testing, SQL, Informatics and MSTR. His area of interest includes Microelectronics, AI and data acquisition using NI DAQ cards.
23.	Sh. Pawan Kumar Patel	Senior Technical Assistant	B.Tech (Electronics and communication.)	Expertise in VLSI design (Ngspice, VHDL, Verilog, System Verilog, Blue spec), Scripting languages like Python. More than 1 years of teaching experience.



## 8.0 Placement Assistance and Support:

Students of the Centre are trained to become R&D engineers. In Course curriculum there is emphasize on Innovation, Design and Development of Electronic Product. The Centre has also signed MoU with Chamber of Marathwada Industries and Agriculture (CMIA) to platform to Startup Aspirants students. In association with Directorate of Employment, Ministry of Labour & Employment (MoLE), a Model Career Centre is also functioning to provide a variety of employment related services. Apart from this an independent Placement Cell is providing Placement support and assistance to all the students. Almost all the students of the Institute gets career opportunities of their choice.

### 1. MoU with CMIA



CMIA is a group organization representing around 650 small scale / medium scale / large scale industries including the Multinational Companies (MNC's) of the Maharashtra. An MoU was signed with CMIA in November, 2017 for referral of Students Projects which have potential of developing into scalable business models and also adoption of their business startup ideas. The support for internship and employment to our students in member companies of CMIA was another goal of the MoU.

### 2. NIELIT and CMET signed MoU



NIELIT and C-MET signed an MoU for technical collaboration and exchange of ideas for R&D and skilling in the emerging areas of IECT.

### 2. Model Career Centre

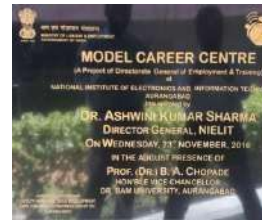

In association with Directorate of Employment, Ministry of Labour and Employment (MoLE), NIELIT is providing a variety of employment related services to students of the region. The students of the institute are by default members of National Career Services (NCS) of Government of India. The Model career Centre apart from organizing multiple Job Fairs every year is also conducting counseling sessions to improve Soft Skills and presentation skills of the students. Leading Experts and Industrialists are invited for the counseling sessions to share their views.

### 3. Industrial Tie-up

Multiple visits of the students are arranged in leading Industries of the region so that they can get well versed with current Industrial trends. The students also get a chance to take up real Industrial issues as their project work. The bright students are also provided with mentoring support for establishment of their own start-up by Industrialists.

### 4. Some of Companies who have come from Campus Placement







## 9.0 Some of the Alumni of the Centre

NIELIT Aurangabad believes in developing and maintaining a strong alumni association for its growth and progress

**Table no. 08**

<p><b>1. Dr. Suresh D. Shirbahadurkar</b></p>  <p>Professor Zeal College of Engineering, Narhe, Pune</p>	<p><i>“Progress Seminars Conducted by NIELIT Aurangabad research centre and attended by fellow researches, M.Tech Students &amp; eminent guides provided me a forum to present and discuss my research. All the IEEE publications were available for reference. The state of art lab facilities were available for simulation &amp; experimentation.”</i></p>
<p><b>2. Dr. Radhakrishna Naik</b></p>  <p>Vice Principal G S Mandals Maharashtra Institute of Technology Aurangabad</p>	<p><i>“The industrial Design &amp; Product Design subjects helped me to compliment my class room learning with in-depth project work. Guest lectures arranged at NIELIT exposed us to latest trends in industry &amp; real life problems. Industrial visits helped us to understand &amp; relate our subject to industrial environment”</i></p>
<p><b>3. Dr Varsha Ratnaparkhe</b></p>  <p>Assistant Professor &amp; Dean (Quality Assurance), Department of Electronics &amp; Telecommunication Engineering, Government College of Engineering, Aurangabad</p>	<p><i>“Skills that I acquired and honed while in NIELIT Aurangabad, are benefiting me continuously in my professional career. NIELIT has helped me shape my character and strengthened attitude required to deliver strong results in academia.”</i></p>
<p><b>4. Mr. Sumit Wankhad</b></p>  <p>VLSI Engineer, Cerium Systems, Bangalore</p>	<p><i>“I found, NIELIT Aurangabad atmosphere conducive for learning. NIELIT Aurangabad helped in building strong fundamentals with deeper understanding in Electronics Product Design. A number of facilities including labs were accessible to students. Faculty were readily available to solve any study related difficulties and staffs were very kind in resolving any related issues.”</i></p>

<p><b>5. Dr. Alka Mahajan</b></p>  <p>Director Nirma University, Indore</p>	<p><i>“NIELIT Aurangabad taught me to think critically and confidently in experimental and theoretical situations. I developed professionally and made a wealth of friends and resources”.</i></p>
<p><b>6. Mr. Jaykumar H Prabhakar</b></p>  <p>Vice President (Global lead incident management) at Accenture, Thane. Also a Member of ISKCON working with NGO for Swachh Bharat</p>	<p><i>“What makes this course unique are the subjects in product design and PCB design which helped me understand the whole process of product development Making of the product was a very creative experience with starting from design, to manufacturing of PCB in the PCB Lab &amp; then making the enclosure in the workshop, not to forget the innumerable sketches we made of the various versions &amp; forms of the product.”</i></p>
<p><b>7. Arvind B Nyayadhish</b></p>  <p>Director Enman Automation Pvt.Ltd, Aurangabad</p>	<p><i>“To shine into day's competitive world it is very essential to have the nurturing that helps you go the extra mile. NIELIT Aurangabad equipped me for the world outside with the best skill set. Those amazing years gave me much more than book is h knowledge; Imetprobably the best people in my life and some inspiring personalities Proud to be an alumnus of NIELIT Aurangabad.”</i></p>
<p><b>8. Mr. MahendraPadalkar</b></p>  <p>Principal Technical Architect (Cloud)at Tech Mahindra Ltd, Pune</p>	<p><i>“In NIELIT Aurangabad, I acquired and honed not only technical skills but also management and people skills that are assisting me immensely in my career. I'm thankful to NIELIT Aurangabad for providing such a strong foundation towards my career.”</i></p>
<p><b>9. Mr. Pradeep Kizhiseeri</b></p>  <p>Senior Consultant Presently into Hatstand, Singapore</p>	<p><i>“NIELIT Aurangabad is where the students are molded to Perfect Industry Professionals &amp; Entrepreneurs. The reputation and brand equity associated with the institute makes one feel proud. Thanks to college management and faculty for engineering my career in right direction.”</i></p>

<p><b>10. Mr. Sandeep K Patni</b></p>  <p>Co-Founder and VP of Systems and Engineering at CumuLogicInc, NewJersey,USA</p>	<p><i>“NIELIT Aurangabad taught me that education can be the most challenging, extremely rewarding, exciting, and fun. I learned that passion for learning really is the driver of finding new knowledge, and that passion is honestly contagious.”</i></p>
<p><b>11. Mr. Rupesh Kollale</b></p>  <p><b>President &amp; Director</b> <b>Endress+Hauser InforServe (India) Pvt. Ltd.</b> <b>Aurangabad</b></p>	<p><i>“NIELIT (CEDTI), provides the perfect platform for students to excel ‘Beyond the theory’ to work and experiment with latest technological things, this is a world class environment right here in Aurangabad where there is freedom to hone your practical skills which are very important along with the theory. We had very supportive and passionate teachers who made us what we are today. I am immensely thankful to NIELIT for shaping my life.”</i></p>
<p><b>13. Mr. Hrushikesh Gangur</b></p>  <p><b>Sr. Solutions Architect,</b> <b>Amazon Web Services,</b> <b>San Francisco,</b> <b>California</b></p>	<p><i>“It is close to 25 years, and I still have memories of those golden days that made me a complete man. The education, labs and end-to-end understanding of product lifecycle learnt for CEDTI(now known as NIELIT) still help me in day-to-day work and life. I am blessed that I had my education done from this institute. I wish other engineering colleges have a same bar raising faculties, facilities, and methodology as NIELIT has to build quality engineers for India.”</i></p>

## 10.0 Fee-Structure for Academic year (2022-23)

**Table no. 9**

Sr. No.	Course Name/ Hostel	Particulars	1 <sup>st</sup> Sem Fees (Rs.)	2 <sup>nd</sup> Sem Fees (Rs.)
1	DEPM 1 <sup>st</sup> year	Tuition Fee	23000/-	23000/-
		Caution Money Deposit*	1250/-	--
		<b>Sub total</b>	<b>24250/-</b>	<b>23000/-</b>
2	DEPM Lateral Entry	Tuition Fee	23000/-	23000/-
		Caution Money Deposit*	1250/-	--
		<b>Sub total</b>	<b>24250</b>	<b>23000/-</b>
3	B.Tech 1 <sup>st</sup> year	Tuition Fee	40000/-	40000/-
		Caution Money Deposit *	1250/-	-
		<b>Sub Total</b>	<b>41250/-</b>	<b>40000/-</b>
4	B.Tech Lateral Entry	Tuition Fee	40000/-	40000/-
		Caution Money Deposit *	1250/-	-
		<b>Sub Total</b>	<b>41250/-</b>	<b>40000/-</b>
5	M.Tech. 1 <sup>st</sup> year	Tuition Fee	48000/-	48000/-
		Caution Money Deposit *	1250/-	-
		<b>Sub Total</b>	<b>49250/-</b>	<b>48000/-</b>
6	M.Tech Part Time 1 <sup>st</sup> Year	Tuition Fee	48000/-	48000/-
		Caution Deposit *	1250/-	-
		<b>Sub Total</b>	<b>49250/-</b>	<b>48000/-</b>
7	<b>Boy's Hostel Accommodation</b>	Hostel Fee per Semester (5 months)	9500/-	9500/-
		Hostel Deposit*	2500/-	--
		<b>Sub total</b>	<b>12000/-</b>	<b>9500/-</b>

\*Caution Money Deposits are onetime payment and transferred to student alumina fund on completion of the course.

\*Mess Service are compulsory for Hostel Students. Outside food within the premises is not permissible. Mess charges are to be paid directly to mess manager on monthly basis.

### Important:

- Presently, SC/ST students – only Tuition Fee is met from SCSP/TSP Scheme of MeitY (subject to the terms and conditions and availability of this scheme), only Caution Money deposit, hostel fee and deposit is required to be paid
- There shall be an increase of around 10% in tuition fee and hostel fee for every academic year.
- The student shall have to complete the registration formalities including full payment of hostel fees and tuition fees within one week of the commencement of registration process before every semester starts. Last date of registration will be notified in academic calendar with approval of executive director.

### 10.1 Refund of fees in the event of cancellation of admission:

- Fees (Tuition fees, Hostel fee, caution money deposit) once paid will not be refunded in any circumstances.
- In case of any discrepancy, the decision of Executive Director, NIELIT, Aurangabad in respect of refund of fees in the event of cancellation of admission will be final.

## ANNEXURE I

### Tentative Academic Calendar for M.Tech (EDT), B.Tech (ESE) and DEPM Programs

#### Academic Year 2022-2023 (Semester I)

Sr. No.	Semester-I	
1	Start of Online application	14 <sup>th</sup> June 2022
2	Last date of Online application	11 <sup>th</sup> July, 2022
3	Classes Begin	1 <sup>st</sup> August 2022
4	Class Test-1	15 <sup>th</sup> Sep 2022*
5	Class Test-2	14 <sup>th</sup> Oct 2022*
6	Classes End	31 <sup>st</sup> Oct 2022*
7	Semester (Practical) Examination	1 <sup>st</sup> Nov. 2022*
8	Semester (Theory) Examination	10 <sup>th</sup> Nov. 2022*
9	Project Assessment	9 <sup>th</sup> Dec 2022*
	Project Feasibility Seminar	
10	Semester Break (DEPM and B.Tech)	19 <sup>th</sup> Dec 2022 to 5 <sup>th</sup> Jan 2023*
11	Declaration of Results	5 <sup>th</sup> Jan 2023*

\* Tentative Dates.

## ANNEXURE – II

### **Assessment Computation of SGPA & CGPA**

1. **Semester Grade Point Average (SGPA)** is the weighted average of Grade Points obtained by a student in a semester. Details are given in M.Tech, B.Tech and Diploma Ordinances and Regulations
2. **The Cumulative Grade Point Average (CGPA)** is used to describe the overall performance of a student in a Post Graduate/ Graduate/ diploma programme. Details are given in M.Tech, B.Tech and Diploma Ordinances and Regulations.

**Note:** The Semester and Cumulative GPA are rounded off to the second place of decimal

### ANNEXURE III

<b>NIELIT Aurangabad, Maharashtra (India)</b>			
<b>Application form</b>			
<b>DEPM (Diploma in Electronics Production and Maintenance)</b> <b>First Year Admission [ ] / Lateral Entry Admission [ ]</b>			
To,  The Dean Academics, NIELIT Aurangabad, Dr. BAM University Campus, Aurangabad, 4310004 (MS)		<div style="border: 1px solid black; padding: 10px; width: fit-content; margin: auto;">Passport Size Recent Photograph Attested (Size: 4.5x5.5 cm)</div>	
Sir/Madam, I have passed SSC X <sup>th</sup> /XII <sup>th</sup> standard/ Higher Secondary Certificate (HSC) Examination passed from a recognized Board with Physics, Chemistry, Maths OR ITI (Electrical / Electronics) from recognized Institute. I am hereby applying for First Year/ Direct admission to 3 <sup>rd</sup> Semester Diploma in Electronics Production and Maintenance (DEPM) Course during the Academic year 2022-2023 and request you to kindly allow me to appear in the selection test for the said course at NIELIT Aurangabad. I submit my particulars as under:			
Name of Candidate:			
Mother's Name			
Father's Name:			
Date of Birth:			
Category [General/SC/ST/OBC /PWD(General)/PWD(OBC)]			
<b>Address for Correspondence:</b>			
		Pin:	
<b>E-mail ID:</b>		Landline No.:	<b>Mobile No.:</b>
<b>Total % marks in ITI or 12<sup>th</sup> standards subjects</b>			
<b>ITI Year</b>	<b>% Marks</b>	<b>12<sup>th</sup> standards subject</b>	<b>% Marks</b>
1 <sup>st</sup> Year		<b>Physics</b>	
2 <sup>nd</sup> Year		<b>Chemistry</b>	
		<b>Maths</b>	
		<b>Vocational Training</b>	
Average of above two years		Average of any above three subjects	

**Candidate Signature with date**

#### **Important Instructions**

1. Form should be signed by the student.
2. Incomplete form will not be accepted.
3. Mail scanned copy of filled form & fee receipt to [depm-abad@nielit.gov.in](mailto:depm-abad@nielit.gov.in)
4. Please attach the scan copy of fee deposit counter along with application form



**ANNEXURE- IV(A)**  
**Application Form for Eligibility cum Admission to**  
**DIPLOMA / B.Tech/M.Tech Full Time for Foreign Nationals**

To,

The Dean Academics,  
 NIELIT Centre Aurangabad,  
 University Campus,  
 Aurangabad 4310004 (MS)  
 India

Telephone: 91(0240) 2982021,2982022, 2982050(Fax)

Website: [www.nielit.gov.in/aurangabad](http://www.nielit.gov.in/aurangabad)**Important Instructions**

1. Form should be signed by the student.
2. Incomplete form will not be accepted.
3. No refund of Application form Fees.
4. Mail scanned copy of filled form & fee receipt to respective E-mail: [depmad@nielit.gov.in](mailto:depmad@nielit.gov.in), [btechabad@nielit.gov.in](mailto:btechabad@nielit.gov.in), [mtechabad@nielit.gov.in](mailto:mtechabad@nielit.gov.in)

Sir/Madam,

I hereby apply for grant of eligibility and admission as an International Student to Diploma in Electronics Production and Maintenance (DEPM) /B.Tech (EDT) / M.Tech course during the Academic year and request you to kindly grant me a certificate of eligibility and admission to the said course in NIELIT Centre, Aurangabad, Maharashtra (India). I submit my particulars as under:

**Course Applied:****CANDIDATE'S DETAILS**

Passport Size Recent  
 Photograph Attested  
 (Size:4.5x5.5cm)

**Last Name: First Name : Middle Name : Mother Name : Date of Birth : DD/MM/ YYYY Nationality:**

ADDRESS FOR CORRESPONDENCE										
Pin:										
E-mail ID: Tel No. (with ISD/STD)										
ACADEMIC QUALIFICATIONS (in ascending order)										
Sr. No.	Examination Passed	Name of School / College	Name of Examining body (Board / University)	Year of Passing	% Marks obtained	Class / Division				

QUALIFYING EXAMINATION DETAILS						
10 <sup>th</sup> Std. Marks / Grade (For DEPM only)				GATE or Equivalent Score Details (if applicable) (For M.Tech (EDT) / Ph.D)		
Subject	Science	Mathematics	Total Marks	Year	Discipline	Percentile
Marks / Grade Obtained						
Maximum Marks						

WORKING EXPERIENCE	
Name of Industry / Institution	
Type of Work / Experience	
Experience in years	

Passed X std. or higher level Examination with English as one of the passing subjects

Yes	No
-----	----

Name and address of the School / College / Institution last attended

Details for online fee payment for DIPLOMA/ B.Tech/ M.Tech Full Time for Foreign Nationals Students are as given below.	
Bank Account No	20060526862
Account Type	Current a/c
Account Name	National Institute of Electronics and Information Technology (NIELIT), Aurangabad
Bank Name & Address	Bank of Maharashtra, Dr. B.A.M. University branch Aurangabad (MS)
IFSC Code	MAHB0000152
Mode of Electronic Transfer	NEFT, RTGS

Check List (Please attach Attested photocopies of all the Certificates for Sr. No. 2 to 6 below)			
01.	Two Passport Size Photograph pasted & attested	YES	NO
02	Date of Birth proof, copy attached (X Mark-sheet / Certificate)	YES	NO
03	Caste (OBC/SC/ST) Certificate, copy attach	YES	NO
04	Disability Certificate for PWD, copy attached	YES	NO
05	12 <sup>th</sup> /Graduation Passing Certificate, copy attached	YES	NO
06	Studentship Letter, Original attached	YES	NO
07	Qualifying Degree Certificate, copy attached	YES	NO
08	GATE Score Card, copy attached (M.Tech Full Time)	YES	NO
09	Sponsorship letter Original / Experience letter attached	YES	NO
10	Payment receipt in the form of RTGS/NEFT Enclosed	YES	NO
<b>Note:</b> The application form is liable to be rejected if found incomplete or if the necessary & appropriate documents & Payment are not enclosed along with.			
CANDIDATE SIGNATURE:			

**FOR OFFICE USE ONLY:**

Registration No											Application Form No								
-----------------	--	--	--	--	--	--	--	--	--	--	---------------------	--	--	--	--	--	--	--	--

Checked By:

Academic Section I/C M.Tech Coordinator Dean Academics B.Tech Coordinator Diploma Coordinator

Date: DD /MM /YYYY

**ANNEXURE-IV (B)**

**(To be typed on Rs.100/- Stamp Paper) Declaration and Undertaking**

1. I hereby declare that I have carefully read the information brochure for the academic year 2022-2023.
2. I hereby declare that I have carefully read this application form for eligibility and admission and have noted the instructions / requirements thereby.
3. I have also carefully noted the rules of eligibility & conduct and discipline, laid down by the NIELIT Centre, Aurangabad and I agree to abide by them.
4. I understand and declare that I shall be responsible for any discrepancies, error, wrong or incorrect information, supplied by me in this application form and for cancellation of admission thereby or otherwise found ineligible.
5. I undertake to furnish the necessary certificate(s)/ document(s)/ paper(s) in original along with a true copy of each of them as and when asked for, failing which I understand that my eligibility and admission stands automatically cancelled and that the NIELIT Centre, Aurangabad is not responsible for the same.

I hereby declare that the information furnished by me in this form is true and correct to the best of my knowledge. I am liable to be disqualified if the competent authority notices that I have furnished any false information.

Yours Faithfully,

(Name & Signature of Foreign National)

Date:

Place:

**ANNEXURE-IV (C)**

**(To be typed on Rs.100/- Stamp Paper) Declaration and Undertaking**

1. I hereby declare that I have carefully read the information brochure for the academic year 2022-2023.
2. I hereby declare that I have carefully read this application form for eligibility and admission and have noted the instructions / requirements thereby given in information brochure.
3. I have also carefully noted the rules of eligibility & conduct and discipline, laid down by the NIELIT Centre, Aurangabad and I agree to abide by them.
4. I understand and declare that I shall be responsible for any discrepancies, error, wrong or incorrect information, supplied by me in this application form and for cancellation of admission thereby or otherwise found ineligible.
5. I undertake to furnish the necessary certificate(s) / document(s) / paper(s) in original along with a true copy of each of them as and when asked for, failing which I understand that my eligibility and admission stands automatically cancelled and that the. NIELIT Centre, Aurangabad is not responsible for the same.

I hereby declare that the information furnished by me in this form is true and correct to the best of my knowledge. I am liable to be disqualified if the competent authority notices that I have furnished any false information.

Yours Faithfully,

(Name & Signature of Candidate)

(Name & Signature of Guardian/Parent)

Date:

Place:

## ANNEXURE V

<b>NIELIT Aurangabad, Maharashtra (India)</b>				
<b>Application form</b>				
<b>Lateral Entry Admission (Direct 2<sup>nd</sup> Year) of 4 Year's B.TECH (Electronics Engineering (Specialization in System Engineering))</b>				
To,	The Dean Academics, NIELIT Aurangabad, Dr. BAM University Campus, Aurangabad, 4310004 (MS)	Passport Size Recent Photograph Attested (Size: 4.5x5.5 cm)		
Sir/Madam,				
I have passed 3 year diploma course in Electronics & allied streams with <b>minimum 45% marks</b> (40 percent for SC/ST candidates) approved by AICTE. I hereby register for admission to 3rd Semester B. Tech (Electronics Engineering (Specialization in System Engineering)) Course through Lateral Entry during the Academic year 2022-23 and request you to kindly grant me admission to the said course at NIELIT Aurangabad. I submit my particular as under:				
Name of Candidate:				
Mother's Name				
Father's Name:				
Date of Birth:				
Category [General/SC/ST/OBC /PWD(General)/PWD(OBC)]				
Name of the Institute/Beneficiary		National Institute of Electronics and Information Technology(NIELIT)		
Name of the Bank		State Bank of India		
Branch		Samarth Nagar Aurangabad Maharashtra		
Saving Bank Account Number		32078399585		
IFSC/RTGS NO		SBIN 0007919		
Application Fee		The application fee is Rs.500/-. However, the candidates belonging to SC/ST/PWD are exempted from application fees.		
Mode of Electronic Transfer		NEFT, SBICollect, Website: www.onlinesbi.com		
<b>Address for Correspondence:</b>				
		Pin:		
<b>E-mail ID:</b>		Landline No.:		Mobile No.:
<b>Total % marks in Diploma Course in Engineering and Technology</b>				
<b>Branch/Discipline</b>	<b>1<sup>st</sup> Year %</b>	<b>2<sup>nd</sup> Year %</b>	<b>3<sup>rd</sup> Year %</b>	<b>Avg. %</b>

**Candidate Signature with date**

### **Important Instructions**

1. Form should be signed by the student.
2. Incomplete form will not be accepted.
3. Mail scanned copy of filled form & fee receipt to [btech-abad@nielit.gov.in](mailto:btech-abad@nielit.gov.in)
4. Please attach the scan copy of fee deposit counter foil along with application form.

## ANNEXURE VI

<b>NIELIT Aurangabad, Maharashtra (India)</b>		
<b>Application form</b>		
<b>2 year/ 3 Year's M. Tech (Electronics Design Technology) Full time/ Part Time Course Admission</b>		
<p>To,</p> <p style="text-align: center;">The Dean Academics, NIELIT Aurangabad, Dr. BAM University Campus, Aurangabad, 4310004(MS)</p>		<div style="border: 1px solid black; padding: 5px;">                     Passport Size Recent Photograph Attested (Size: 4.5x5.5 cm)                 </div>
<p>Sir/Madam,</p> <p>I have passed B.E./ B. Tech Degree or equivalent in Electronics/Electrical/Telecommunication / Instrumentation engineering etc. from a recognized University with a minimum of 55 percent marks (50 percent for SC/ST candidates). I am hereby applying for the admission to M. Tech (Electronics Design Technology) Part time course during the Academic year 2022-2023. I submit my particulars as under:</p>		
Name of Candidate:		
Mother's Name		
Father's Name:		
Date of Birth:		
Category [General/SC/ST/OBC /PWD(General)/PWD(OBC)]		
Sponsorship by Academic Institute/Industry		
Working Experience		
Approximate Distance of Working place from the Institute(Kms)		
Name of the Institute/Beneficiary		National Institute of Electronics and Information Technology(NIELIT)
Name of the Bank		State Bank of India
Branch		Samarth Nagar Aurangabad Maharashtra
Saving Bank Account Number		32078399585
IFSC/RTGS NO		SBIN 0007919
Mode of Electronic Transfer		NEFT, SBI Collect, Website: www.onlinesbi.com
Application Fee		The application fee is Rs.500/-. However, the candidates belonging to SC/ST/PWD are exempted from application fees.
<b>Address for Correspondence:</b>		
		Pin:
<b>E-mail ID:</b>	Landline No.:	<b>Mobile No.:</b>

<b>Total % marks in B. Tech/B.E Degree in Electronics Engineering or allied streams</b>					
Stream/Discipline	1st Year %	2nd Year %	3rd Year %	4th Year %	Avg. %

Tick Appropriate cell based on category and hostel accommodation		
Amount to be paid on counseling for admission(1 <sup>st</sup> Semester M.Tech Fee & Deposits)		
Category	Institute Fee	Institute Hostel fee (in case hostel required)
All other than SC/ST	Rs: 49,250/-	Rs: 12000/-
SC/ST	Rs: 1250/-	Rs:12000/-

Following documents with one self-attested copy of each document to be handed over to NIELIT Aurangabad academic section at the time of admission depending upon the category to which the candidate belongs.

<b>Documents (Original with Self attested copy)</b>	<b>Certificate No. &amp; Date of Issue</b>	<b>Yes/No</b>	<b>Checked (By Office )</b>
Two Passport Size Photograph (attested)			
Date of Birth proof(X Mark-sheet / Certificate)			
All Mark Lists of the Qualifying Examination			
Degree Certificate of the Qualifying Examination.			
Conduct Certificate from the College, where the student has last studied			
Transfer Certificate from the college last studied.			
Migration Certificate (In case students are from other university)			
Physical Fitness Certificate (as per given format)			
Non creamy layer OBC certificate valid up to 31st March 2022, as per given format (OBC candidate only)			
SC/ST Certificate as per given format (SC/ST candidate only)			
Physical With Disability Certificate as per given format (PWD candidate only)			
Sponsorship Certificate and Experience Certificate (Sponsored Candidates Only)			

I hereby declare that the information furnished by me in this form is true and correct to the best of my knowledge. I am liable to be disqualified if the competent authority notices that I have furnished any false information. I am ready to remit Rs...../- to bank as per the details given above today itself to secure the admission.

**Candidate Signature with date**

### **Important Instructions**

1. Form should be signed by the student.
2. Incomplete form will not be accepted.
3. Mail scanned copy of filled form & fee receipt to [mtech-abad@nielit.gov.in](mailto:mtech-abad@nielit.gov.in)
4. Please attach the scan copy of fee deposit counter foil along with application form

**ANNEXURE VII**

**Prescribed Performa for SC/ST Certificate (for B.Tech/M.Tech)**

**This is to certify that Shri/ Shrimati/ Kumari\* \_\_\_\_\_ son/daughter of \_\_\_\_\_ of \_\_\_\_\_ village/town\* in \_\_\_\_\_ District/Division\* of the \_\_\_\_\_ State/Union Territory\* belongs to the Caste/Tribe\* which is recognized as a Scheduled Castes [SC]\* / Scheduled Tribes [ST]\* under:**

**The Constitution (Scheduled Castes) Order, 1950**

**The Constitution (Scheduled Tribes) Order, 1950**

**The Constitution (Scheduled Castes) Union Territories Order, 1951**

**The Constitution (Scheduled Tribes) Union Territories Order, 1951**

As amended by the Scheduled Castes and Scheduled Tribes Lists (Modification) Order, 1956, the Bombay Reorganization Act, 1960 & the Punjab Reorganization Act, 1966, the State of Himachal Pradesh Act 1970, the North-Eastern Area (Reorganization) Act, 1971 and the Scheduled Castes and Scheduled Tribes Order (Amendment) Act, 1976. [%]

The Constitution (Jammu & Kashmir) Scheduled Castes Order, 1956. The Constitution (Andaman and Nicobar Islands) Scheduled Tribes Order, 1959 as amended by the Scheduled Castes and Scheduled Tribes Order (Amendment Act), 1976. The Constitution (Dadra and Nagar Haveli) Scheduled Castes Order, 1962. The Constitution (Dadra and Nagar Haveli) Scheduled Tribes Order 1962\*\*. The Constitution (Pondicherry) Scheduled Castes Order, 1964\*\*. The Constitution (Scheduled Tribes) (Uttar Pradesh) Order, 1967\*\*. The Constitution (Goa, Daman & Diu) Scheduled Castes Order, 1968\*\*. The Constitution (Goa, Daman & Diu) Scheduled Tribes Order, 1968\*\*. The Constitution (Nagaland) Scheduled Tribes Order, 1970\*\*. The Constitution (Sikkim) Scheduled Castes Order, 1978\*\*. [%]

The Constitution (Sikkim) Scheduled Tribes Order, 1978\*\*. The Constitution (Jammu & Kashmir) Scheduled Tribes Order 1989\*\*. The Constitution (SC) Orders (Amendment) Act, 1990\*\*. The Constitution (ST) Orders (Amendment) Ordinance, 1991\*\*. The Constitution (ST) Orders (Second Amendment) Act, 1991\*\*. The Constitution (ST) orders (Amendment) Ordinance, 1996. The Scheduled Caste and Scheduled Tribe Orders (Amendment) Act. 2002. The Constitution (Scheduled Caste) Orders (Amendment) Act, 2002. The Constitution (Scheduled Caste and Scheduled Tribe) Orders (Amendment) Act, 2002. The Constitution (Scheduled Caste) Order (Amendment) Act, 2007. [%]

**2. Applicable in the case of Scheduled Castes, Scheduled Tribes persons who have migrated from one State/Union Territory Administration.**

**This certificate is issued on the basis of the Scheduled Castes / Scheduled Tribes certificate issued to Shri/Shrimati \_\_\_\_\_, Father/Mother of Shri/Srimati/Kumari\* of village/town\* in the District/Division\* of the State/Union Territory\* , who belong to the Caste/Tribe\* which is recognized as a Scheduled Caste\* / Scheduled Tribe\* in the State/Union Territory\* issued by the dated . %**

**3. Shri/Shrimati/Kumari\* \_\_\_\_\_ and/or\* his/her\* family ordinarily reside(s) in the village/town\* \_\_\_\_\_ of \_\_\_\_\_ District/Division\* of the State/Union Territory of \_\_\_\_\_**

**Place**

**Date**

(with seal of office)

**\* Please delete the words which are not applicable**

**\*\* Please quote specific presidential order**

**Signature**

**Designation**

**% please delete the paragraph which is not applicable.**



**^ List of authorities empowered to issue Schedule Caste / Schedule Tribe Certificates:**

- 1) District Magistrate /Additional District Magistrate / Collector / Deputy Commissioner / Additional Deputy Commissioner / Deputy Collector / 1st Class Stipendiary Magistrate / Sub-Divisional Magistrate / Extra-Assistant Commissioner / Taluka Magistrate / Executive Magistrate.
- 2) Chief Presidency Magistrate / Additional Chief Presidency Magistrate / Presidency Magistrate.
- 3) Revenue Officers not below the rank of Tehsildar.
- 4) Sub-Divisional Officers of the area where the candidate and/or his family normally resides.
- 5) Administrator/Secretary to Administrator/Development Officer (Lakshadweep).

**NOTES:**

- 1) The term ordinarily reside(s) used here will have the same meaning as in Section 20 of the Representation of the People Act, 1950.

**ANNEXURE VIII**  
**OBC Caste Certificate Format (for B.Tech/M.Tech)**

**[This certificate MUST have been issued on or after 1<sup>st</sup> April 2022]**

This is to certify that Shri/Smt./Kum. \_\_\_\_\_ Son/Daughter of Shri/Smt. \_\_\_\_\_ of Village/Town District/Division in the State/UT belongs to the Community which is recognized as a backward class under:

- (i) Resolution No. 12011/68/93-BCC(C), dated 10/09/93 published in the Gazette of India Extraordinary Part I Section I No. 186, dated 13/09/93.
- (ii) Resolution No. 12011/9/94-BCC, dated 19/10/94 published in the Gazette of India Extraordinary Part I Section I No. 163, dated 20/10/94.
- (iii) Resolution No. 12011/7/95-BCC, dated 24/05/95 published in the Gazette of India Extraordinary Part I Section I No. 88, dated 25/05/95.
- (iv) Resolution No. 12011/96/94-BCC, dated 9/03/96.
- (v) Resolution No. 12011/44/96-BCC, dated 6/12/96 published in the Gazette of India Extraordinary Part I Section I No. 210, dated 11/12/96.
- (vi) Resolution No. 12011/13/97-BCC, dated 03/12/97.
- (vii) Resolution No. 12011/99/94-BCC, dated 11/12/97.
- (viii) Resolution No. 12011/68/98-BCC, dated 27/10/99.
- (ix) Resolution No. 12011/88/98-BCC, dated 6/12/99 published in the Gazette of India Extraordinary Part I Section I No. 270, dated 06/12/99.
- (x) Resolution No. 12011/36/99-BCC, dated 04/04/2000 published in the Gazette of India Extraordinary Part I Section I No. 71, dated 04/04/2000.
- (xi) Resolution No. 12011/44/99-BCC, dated 21/09/2000 published in the Gazette of India Extraordinary Part I Section I No. 210, dated 21/09/2000.
- (xii) Resolution No. 12016/9/2000-BCC, dated 06/09/2001.
- (xiii) Resolution No. 12011/1/2001-BCC, dated 19/06/2003.
- (xiv) Resolution No. 12011/4/2002-BCC, dated 13/01/2004.
- (xv) Resolution No. 12011/9/2004-BCC, dated 16/01/2006 published in the Gazette of India Extraordinary Part I Section I No. 210, dated 16/01/2006.
- (xvi) Resolution No. 12011/14/2004-BCC dated 12th March, 2007 published in the Gazette of India Extraordinary, Part-I, Section-1, No. 67 dated 12<sup>th</sup> March, 2007.
- (xvii) Resolution No. 12015/2/2007-BCC, dated 18/08/2010.
- (xviii) Resolution No. 12015/2/2007-BCC, dated 11/10/2010.
- (xix) Resolution No. 12015/13/2010-BC-II, dated 08/12/2011.
- (xx) Resolution No. 12015/05/2011-BC-II, dated 17/02/2014.
- (xxi) Resolution No. 12011/6/2014-BC-II, dated 07/12/2016.
- (xxii) Resolution No. 12011/13/2016-BC-II, dated 22/12/2016
- (xxiii) Resolution No. 20012/1/2017-BC-II, dated 19/01/2017
- (xxiv) Resolution No. 12011/7/2017-BC-II, dated 31/07/2017

Shri/Smt./Kum. \_\_\_\_\_ and/or his family ordinarily reside(s) in the \_\_\_\_\_ District/Division of \_\_\_\_\_ State/UT. This is also to certify that he/she **does not belong to the persons/sections (Creamy Layer)** mentioned in Column 3 of the Schedule to the Government of India, Department of Personnel & Training O.M. No. 36 012/22/93-Estt.(SCT), dated 08/09/93 which is modified vide OM No. 36033/3/2004 Estt.(Res.), dated 09/03/2004, further modified vide OM No. 36033/3/2004-Estt. (Res) dated 14/10/2008, again further modified vide OM No. 36036/2/2013-Estt (Res) dated 30/05/2014.

**Place**  
**Date**

(with seal of office)

**Signature**  
**Designation**

NOTE:

(a) The term 'Ordinarily' used here will have the same meaning as in Section 20 of the Representation of the People Act, 1950.

(b) ^The authorities competent to issue Caste Certificates are indicated below:

(i) District Magistrate / Additional Magistrate / Collector / Deputy Commissioner / Additional Deputy Commissioner / Deputy Collector / First Class Stipendiary Magistrate/Sub-Divisional magistrate / Taluka Magistrate / Executive Magistrate / Extra Assistant Commissioner (not below the rank of 1st Class Stipendiary Magistrate).

(ii) Chief Presidency Magistrate / Additional Chief Presidency Magistrate / Presidency Magistrate.

(iii) Revenue Officer not below the rank of Tehsildar.

(iv) Sub-Divisional Officer of the area where the candidate and / or his family resides

**ANNEXURE IX**  
**Physical Disability Certificate (format)**

Certificate No.

This is to certify that I have examined  
Mr./Ms.....Son/Daughter/Wife of  
Mr.....Age.....  
Gender.....on.....

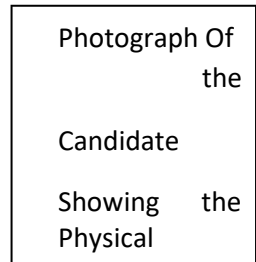

- i. He/ She is suffering from.....which comes under the sub category Blindness /Low vision/Speech & Hearing impairment/Orthopedic disorder/Learning disabilities. Dyslexia, Dyscalcula, Dysgraphica, Spastic.
- ii. The percentage of disability is.....%.
- iii. The disability is permanent innature.
- iv. This condition is progressive/non-progressive/likely to improve/not likely to improve. Reassessmentofthiscaseisnotrecommended/isrecommendedafteraperiodof .....years.....months.
- v. The candidate is capable of carrying out all activities related to theory and practical work as applicable to DEPM/ B.Tech/ M.Tech course of NIELIT Aurangabad without any special concession and exemptions.
- vi. This certificate is issued as per the provisions given in the Persons with Disability Act, 1995 and its amendment.
- vii. This Certificate is issued for the purpose of his/her admission to of DEPM/ B.Tech (ESE)/ M.Tech (EDT) course of NIELIT Aurangabad in the Academic Year 2022-23 at NIELIT Centre, Aurangabad (MS).

Date:

Place:

Director OR Dean  
/Civil Surgeon

Seal of Institution/Hospital

## ANNEXURE X

### Physical Fitness Certificate (format)

(To be issued by a Registered Medical Practitioner)

<b>GENERAL EXPECTATIONS</b>					
Candidates should have good general physique. In particular, a Chest measurements should not be less than 70cm, with satisfactory limits of expansion and contraction. b Vision should be normal. In case of defective vision, it should be corrected to 6/9 in both eyes or 6/6 in the better eye. Colour blind and unocular persons are restricted from admission. c Hearing should be normal. Defective hearing should be corrected. d Heart and lungs should not have any abnormality and there should be no history of mental illness and epileptic fits.					
Name of the candidate:					
Identification Mark (a mole, scar or birthmark), if any					
Major illness/operation, if any (specify nature of illness/operation)					
Height in cm:		Weight in kg:		Blood Group:	
Past History	(a) Mental illness (b) Epileptic Fit				
Chest		(a) Inspiration in cm		(b) Expiration in cm	
Hearing					
Vision with or without glasses:	Right Eye	Left Eye	Colour Blindness	Unocular vision	
Respiratory System					
Nervous System					
Heart		a) Sounds		b) Murmur	
Abdomen Liver Spleen		Hernia		Hydrocele	
Any other defects:					
Certificate of Medical Fitness (tick appropriate box below)					
<input type="checkbox"/>	The candidate fulfils the prescribed standard physical fitness, medical fitness and is fit for admission to DEPM/B.Tech/M.Tech course of NIELIT Aurangabad.				
<input type="checkbox"/>	The candidate does not fulfill the prescribed standard of physical fitness/medical fitness and is unfit/temporarily unfit for admission due to following defects:				
Name of the Doctor		Signature with date		Registration number	Seal

**ANNEXURE XI**

**Sponsorship Certificate**

**(On letterhead of the Institute /Organization)**

Outward No.:

Date: \_

To,

The Dean Academics,  
NIELIT Aurangabad  
Dr. B A M University Campus,  
Aurangabad 431 004

This is to certify that Mr. / Ms. ....is serving in  
our Organization / Institution as.....since.....

The Organization / Institution has no objection for the mentioned candidate to join the M.Tech (EDT)  
at NIELIT, Aurangabad and will permit the candidate to attend lectures as per the institute timetable.

The Organization / Institution will render all possible help to him / her in persuasion of studies.

He / She will be relieved for a requisite period, if selected for the course.

Signature of Competent Authority

Name: Designation:

Seal of Sponsoring Organization

**ANNEXURE XII**

**No Objection Certificate For M.Tech (EDT) Part Time Candidate (On letterhead of the Institute /Organization)**

Outward No.:

Date: \_

To,

The Dean Academics,  
NIELIT Aurangabad  
Dr. B A M University Campus,  
Aurangabad 431 004

This is to certify that Mr. / Ms. ....is serving in our Organization / Institution as.....since.....

The Organization / Institution has no objection for the mentioned candidate to join the M.Tech (EDT) Part time Course at NIELIT, Aurangabad.

The Organization / Institution will render all possible help to him / her in persuasion of studies.

He/ She will be relieved for a requisite period, if selected for the course.

His/ Her working place is within 60 km distance from the institute. If candidate resigns or transferred beyond 60 km distance, the intimation in this regard will be given to your office in writing within a week.

Signature of Competent Authority

Name:

Designation:

Seal





## ANNEXURE-XIII CAD/CAM LAB

### Objectives

The lab is aimed at giving exposure to and enhancing the knowledge and skills of engineers involved in the operation use of CNC machines, CAD/CAM packages and for those who want to provide training to others in this area. It gives exposure and on hand experience in the field of CAD/CAM and CNC machines, Computer Integrated Manufacturing and Industrial Robots.

CAD/CAM Lab is equipped with the latest Machines of for CNC machining, also has flagship CAD/CAM software packages and high end CAD/CAM workstations to meet the present industrial requirements. This Lab equipped with latest professional A0 width colour Plotter with paper roll feeder that makes realistic printout of colour CAD models and drawings. Also equipped with an 85 inch smart interactive digital display with various connectivity for Lab cum class room delivery.

Some of the facilities available as follows:

### Main Equipment's Available CNC Lathe Machine



Lathes are machines that cut work pieces while they are rotated. CNC lathes are able to make fast, precision cuts, generally using indexable tools and drills with Automatic Tool Changer. It has Graphic simulation for product proving.

### CNC Milling Centre



CNC mills use computer controls that are able to translate programs consisting of alpha-numeric codes to move the spindle (or workpiece) to various locations and depths to cut materials. It has Automatics tool turret with 6 tools and Graphic simulation for product

### 3. Colour Plotter



It prints professional-quality full colour real scaled drawings, models as per CAD at your desk. This plotter is equipped with roll feeder to allow print larger lengths drawings easily with the width A0 size.

### 4. Vacuum Formation



Vacuum forming is a simplified version of thermoforming, where a sheet of plastic is heated to a forming temperature, stretched onto a single-surface mold, and forced against the mold by a vacuum. Vacuum-formed components can be used in place of complex fabricated sheet metal, fiberglass, or plastic injection molding.

### 5. CAD/CAM Software

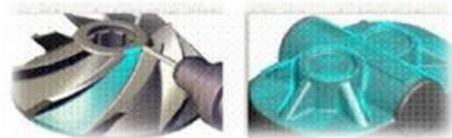

Major CAD/CAM Software available for this Lab

- Catia V5
- Creo (Pro/Engineer)
- MasterCAM
- AutoCAD

### 6. Some of the Practical Project Experiments

1. Creating 2D and 3D Models using CAD
  2. CNC Part programming through CAD/CAM
  3. Machining of complex parts using CNC Machines
  4. 3D printing the products of created models
  5. Scanning the parts to obtain 3DCAD models
- Surface Machining and Product proving.

**ANNEXURE-XIV  
CONSUMER ELECTRONICS LAB**

**Objective:**

Consumer Electronics Lab has been established to provide hands on skills to the students that employers are seeking in Electronics Hardware & Productions as per Industrial requirements and standards. In various verticals of Consumer Electronics aspiring Maintenance Technician, Supervisor & Design Assistants are being skilled.

**Main Equipment's available:**

**1. Rigol DS1104Z-S 100 MHz Digital Oscilloscope:**



The DS1000Z 4 channel oscilloscopes come in 70 or 100 MHz versions with a 7 inch display and Rigol's Ultra Vision technology as well as a host of options.

**2. EasyScope - Scientech 801C:**



EasyScope - Scientech 801C is a New Trend. The Vertical Bandwidth is more than adequate for all our needs and we can easily view signals upto 40MHz.

**3. NI ELVIS Engineering Lab Workstation:**



The NI Educational Laboratory Virtual Instrumentation Suite (NI ELVIS) II is a modular engineering educational laboratory solution developed specifically for academia.

**4. Strain Gauge Trainer**



Use of *strain gauge* for such a purpose can be studied using this *trainer*. This *Load cell trainer* is designed to measure the pressure of the cylinder by using a diaphragm as a primary transducer and *strain gauge* as a secondary transducer.

**5. LCD Digital TV Trainer**



This trainer has been designed with a view to provide theoretical and practical knowledge of a general LCD Digital TV (DTV) on SINGLE P.C.B.

**6. DTH Trainer Kit**



DTH trainer has been designed with a view to provide theoretical and practical knowledge of a Direct to Home Trainer (DTH) on Single P.C.B. Signals can be monitored and demonstrated at various testing point.

**7. High-End Digital storage Oscilloscope (DSO)**



**ANNEXURE XV**  
**CONSUMER ELECTRONICS LAB**

High-End Digital storage Oscilloscope (DSO) can ensure the proper functioning of the device or design flaws allowing for a more intuitive visual diagnosis of the source of unexpected voltage.

It allows probing of individual components and connections within electronic devices, acting as a simple signal tracer to determine the specific malfunctioning part besides providing alert regarding replacement need or fine tuning of electronic component.

**Some of the Practical/Project Experiments:**

1. Testing of Passive and Active components-
2. Characteristics diode: Transistor
3. Rectifying circuits
4. Filter circuits
5. Oscillator: Design of different type of biasing and their comparison
6. Study of Amplifiers
7. Verification of Thevenins, theorem for a two port network
8. Verification of Norton's theorem for a two port network
9. Maximum Power Transfer theorem
10. Series resonance - BW and Q factor
11. Parallel resonance –B.W. and Q-factor
12. To learn LCD Digital TV working and repairing using Trainer kit
13. To learn DTH working and repairing using Trainer Kit
14. To learn Dvd player working and repairing using Trainer Kit

**PTH Mechanical assembly**

Electro less plating is “plating without the use of electrical energy” a chemical reduction process which depends upon the catalytic reduction process of metal ions in an aqueous solution (containing a chemical reducing agent) and the subsequent deposition of the metal. Typical choice for irregularly shaped, highly detailed part shapes because of completely uniform deposit thickness and high precision. By using this process and principle, PTH process has been completed shapes because of completely uniform deposit thickness and high precision. By using this process and principle, PTH process has been completed.



## ANNEXURE-XVI

### INDUSTRIAL AUTOMATION LAB

Recent trend of merging control systems associated with both factory and process automation demands knowledge from diverse fields. The purpose of the lab work is to study automation of time critical systems that demand precise real-time readings and control.

Main Equipment's Available

#### 1. NI 9217 4-Ch PT 100 RTD 24-bit, 100S/s/ch



The NI-9217 is compatible with 3- and 4-wire RTD measurements, and it automatically detects the type of RTD (3- or 4-wire) connected to the channel and configures each channel for the appropriate mode.

#### NI PCIe-6321, Xseries multifunction DAQ (16 AI, 24 DIO, and 2 AO), 250kS/s single channel sampling rate:



The PCIe-6321 offers analog I/O, digital I/O, and four 32-bit counters/timers for PWM, encoder, frequency, event counting, and more.

#### 3. NI USB-6211 Bus-powered M series Multifunction DAQ device:



It offers analog I/O, digital input, digital output, and two 32-bit counters. The device provides an onboard amplifier designed for fast settling times at high scanning rates.

#### 4. NI USB-9211A, 4Ch., 24-Bit Thermocouple input module:



Plug-and-play connectivity via USB. Compatibility with J, K, R, S, T, N, E, and B thermocouple types. Small, portable device (12.1 x 8.6 x 2.5 cm).

#### 5. Compact RIO:



**Compact RIO** (or cRIO) is a real-time embedded industrial controller made by National Instruments for industrial control systems. The **Compact RIO** is a combination of a real-time controller, reconfigurable IO Modules (**RIO**), FPGA module and an Ethernet expansion chassis.

#### 6. Programmable Logic Controller

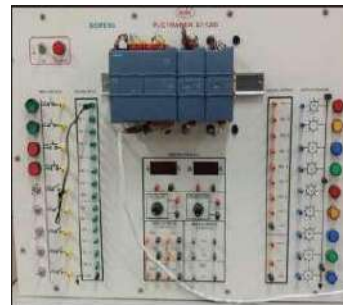

## ANNEXURE-XVII

### INDUSTRIAL AUTOMATION LAB

PLC is used for control applications as in special purpose machines for milling, drilling, packaging etc. PLC senses inputs from field (using its input cards), for example from a level sensor, a proximity switch, pushbutton etc. PLC's have been programmed in a language called as ladder language.

#### 7. Electro-Pneumatic Trainer Kit

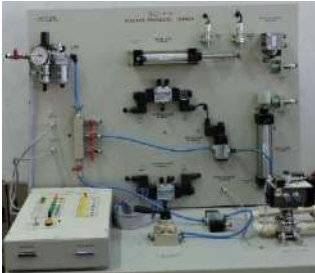

Electro-pneumatic control consists of electrical control systems and operating pneumatic power systems. In this solenoid valves are used as interface between the electrical and pneumatic systems. Devices like limit switches and proximity sensors are used as feedback elements.

#### 8. Level Measurement



Capacitive Level Sensors also referred as Radio Frequency (RF) level sensors, are used for measuring process level at a specific point, multiple points or continuously over the entire vessel height. Level change results in a variation of capacitance value around the probe, depending upon the degree of immersion.



#### 9. Siemens S7 300 & 1200 PLC, SCADA, HMI

Siemens S7 300 & 1200 PLC, SCADA, HMI is used for PLC programming on Siemens PLC software Simatic Manager & TIA portal V13 with Digital I/O as well as Analog I/O. SCADA designing with WinCC basic & advance Siemens SCADA software, HMI TP700 comfort programming & its applications.



#### 10. Electro Hydraulic Trainer Kit

Electro Hydraulic Trainer outlines the basic Principle of Hydraulic Control System, Hydraulic Control System Components & its applications using electronic proximity position sensor & electro-mechanical actuators (solenoid valves).



Some of the practical project experiment:

1. Optimized Operation of Induction Generator for Small-scale Wind Power.
2. High Precision Stepper Motor Controller Implementation on FPGA with GUI on LabVIEW.
3. Real Time Data Monitoring of PV Solar Cell Using LabVIEW and DAQ.
4. Forest Fire Detection Using Optimized Solar-Power Zigbee Network
5. Optical Character Recognition Based Speech Synthesis System Using Lab VIEW
6. LabVIEW and Web-Server Based Human Body Monitoring System

## ANNEXURE XVIII

### Internet of Things

#### Objectives

The lab is equipped with popular boards such as ARM Cortex Processors with IDE of 10 users license, Raspberry Pi, Arduino and Node MCU ESP 8266 in addition to wi-fi, BLE and other connectivity modules. The campus is equipped with 24x7 wired and wireless internet connectivity.

### Main Equipment's Available

#### 1. Raspberry Pi3 B Board



Smart card size PC board with CPU of 4× ARM Cortex-A53, 1.2GHz, 10/100 Ethernet 802.11n wireless, Bluetooth, 40-pin GPIO header, 4× USB 2.0, Ethernet, Camera Serial Interface (CSI), Display Serial Interface(DSI)

#### 2. Arduino Boards

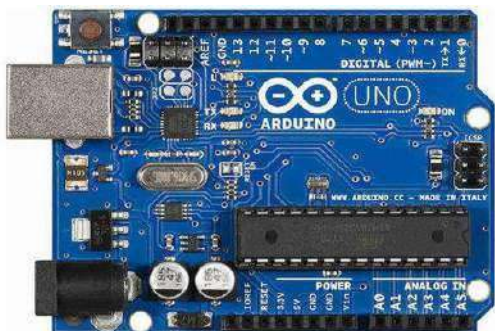

Very cheap IoT platform with ATmega328P cpu, 6 analog inputs, 14 digital I/O pins include 6 PWM outputs.

#### 3. Xbee modules with explorer and shield

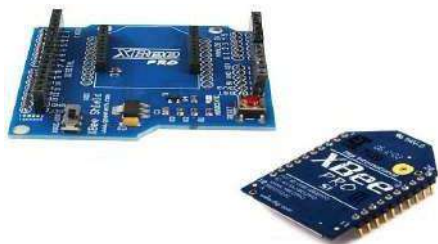

Low power, low cost modules for wireless mess networks suitable for home automation, environment monitoring etc.

#### 4. SIM900 GPRS/GSM module



Very powerful single-chip board integrating AMR926EJ-S core, Quad - band GSM/GPRS module suitable for M2M solutions.

#### 5. LoRaWAN module



Module provides Long range - wireless technology solution, low power and high capacity nodes.

#### 6. Ethernet Shield



The Arduino Ethernet Shield allows an Arduino Board to connect to the internet. It is based on the (WiznetW5500 Ethernet chip).

#### Practical Project Experiments

1. Setting up of Raspberry Pi and connect to a network
2. Familiarization with GPIO pins and control hardware through GPIO pins.
3. Speed Control of motors using PWM with python programming.
4. Use sensors to measure temperature, humidity, light and distance.
5. Web based hardware control
6. Connect IOT devices through cloud using IoT protocol such as MQTT.
7. Controlling IoT devices using Arduino.
8. Create Wireless network of sensors using Zigbee.

**ANNEXURE XIX**  
**NETWORK and SERVER FACILITY**

**Objective**

All the classrooms and lab are well connected with central switching center and have 100Mbps NKN Link. For academic and research purpose there is also a facility of a mini Data center having CISCO UCS5108Chassiswith4NumbersofB220blade servers. For faulty tolerance and to decrease down time there are redundant Fabric Interconnect in clustered fashion.

Server is CISCO 5108 with 4 B220 blade server each having 2 Xeon processor and 192 GBRAM. Chassis is connected using Fabric Inter connect to 40 GB storage. The hardware is controlled is CISCO UCS and VMware software.

**Main Equipment's Available**

**1. CISCO Layer 3 Central Switch4507.**



This CISCO L3 main switch deployed with two sup Engines, 2 Line card for 10G fiber optic ports and 2 Line card for 48 PoE Gigabit Ethernet copper ports with dual 6000w power supply. This form main 10G backbone on fiber optic connectivity for NIELIT Aurangabad.

**2. CISCO Catalyst2960X-48TDL.**

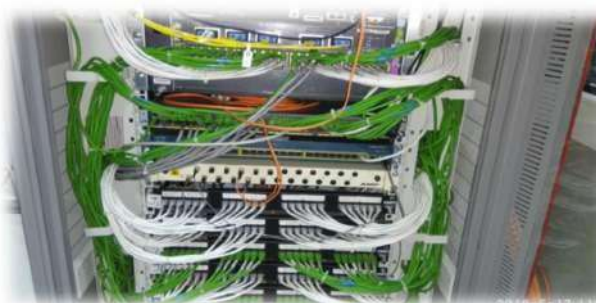

Every lab is deployed with CISCO Layer2 switch 48 Gigabit Ethernet port and 10G fiber optic port for uplink to main central L3 Switch.

**3. UCS 5108 Chassis with 4 blade servers**



**4. Storage IBMv3700**



IBM storage is used to provide space to the VMs created on servers. Storage is configured and working on iSCSI connectivity with server Chassis.

**5. CISCO router ISR 2911 andISR2821**



NIELIT Aurangabad is acting as CISCO network Academy for CCNA routing and switching course. The lab is equipped with 3 Nos. of 2911 CISCO routers to understand working and configure various routing protocols.

**6. CISCO Catalyst switches2960:**



There are 3 Nos. of CISCO Catalyst 2960 switches for CCNA practical. This is useful hands on practice to configure and troubleshoot various VLAN, VTP, STP, trunking protocols

**ANNEXURE XX**  
**NETWORK and SERVER FACILITY**

**1. High Speed WAN interface card**

Cisco HWIC 2T serial port module is used to configure various WAN protocols like HDLC, PPP, Frame-relay, etc.



**2. Connection to NKN link**



Whole office is using 100Mbps NKN link for public connectivity using Juniper route MX-8 and for security using Cyberoam 300iNG as firewall.

**3. System Administration using RHEL Linux and Windows Server 2008**



There are 3 Nos. of HPProliant DL160 Rackmount servers. One of those is deployed as Public web service where other is used as hardware accreditation portal is hosted.

One server is being used as intranet server where various services are running like DNS, DHCP, Web, FTP, Telnet, etc. Authentication server is configured in Windows environment as Active Directory Server.

**Some of Practical Project Experiments**

Students can practice and build their own network scenario and configure various protocols using the lab. Some of the practical experiment covered are:

1. Providing seamless, strong backbone connectivity to all labs.
2. Usage of High end Hardware and Software tools to deploy the infrastructure.
3. Creating of network scenario and configuration of routing protocols like Staticroutes, Dynamic routing protocols like RIP, OSPF, EIGRP and BGP, etc.
4. Experiments in the domain of networking particularly in routing and switching.
5. Students learn, practice and prepare for Industry Certification.
6. Project Experiments to get certified as CCNA.





**ANNEXURE XXI**  
**OPTO ELECTRONICS LAB**

**Objectives:**

The Objective of the lab is to conduct Master level courses in Optical Fiber Communication, Test & Measurement of Optical Fiber parameters, project and Industry Oriented Short Term Courses of the field

**Main Equipment's available**

**1. EXPO MAKE AX-110 ALL FIBER OTDR:**

The OTDR EXPO AX-110 is ideal for occasional or experienced users looking for ruggedness, ease of use, automation and top-of-the-line optical performance. It performs testing at wavelenths (nm) 850/1310/1490/1550/1625 .



**2. Connectorisation Kit**



The Kit contain all necessary tools, consumables, connectors and cable to demonstrate and practice the process of Fiber preparation, Inserting the fiber into the connector, applying epoxy, cutting the fiber, & polishing the surface etc.

**3. Core Allignment Fusion Splicing Machine:**

A core alignment splicer (Sumitomo Electric Make) is a fusion splicer that uses the core alignment method to observe the core from two directions with a built-in microscope and determine through image processing the

position in which the central axes of the cores are aligned.



**4. Transmitter/ Receiver ( Model 310 And Model 400):**

BCP make Model 310 And Model 400 is high speed transmitter and receiver. This Model works at 850 and 1300nm and separate receivers are available with Si and Ge detectors.



**5. 6 1/2 Digit Precision Multimeter**

The 6 1/2 digit precision Multimeter deliver a comprehensive range of functions to meet our most demanding measurements on the bench or in a system.



The digital multimeters performs the functions we would expect to see in a multifunction DMM, including

measuring volts, ohms, amps, and frequency measurements

## 6. MIXED SIGNAL OSCILOSCOPE (RHODE & SCHEWRTZ)

It has 4-Analog Channels & 16 Digital Channels with Bandwidth of 300 MHz, a sampling rate of 4GSa/s and high vertical sensitivity down to 1 mv/Div. The integrated three-digit digital voltmeter enables the users to simultaneously perform voltage measurements on all analog channels.



The Project Board consists of a large solderless breadboard area for building electronic circuits and has dedicated connectors for its Application Modules.



Some salient features of the Project Board are- on-board voltage regulators provide 4 different voltage levels (5V, 3.3V, +15V, -15V), push buttons, LEDs and LCD display for debugging, easy connectivity to the NI ELVIS/NI ELVIS II workstation via the NI ELVIS connector, power input from the included wall-plug transformer, integrated USB BDM, or from the NI ELVIS workstation.

## 7. NI Educational Laboratory Virtual Instrumentation Suite (NI ELVIS)

NI ELVIS is a project-based learning solution that combines instrumentation, embedded

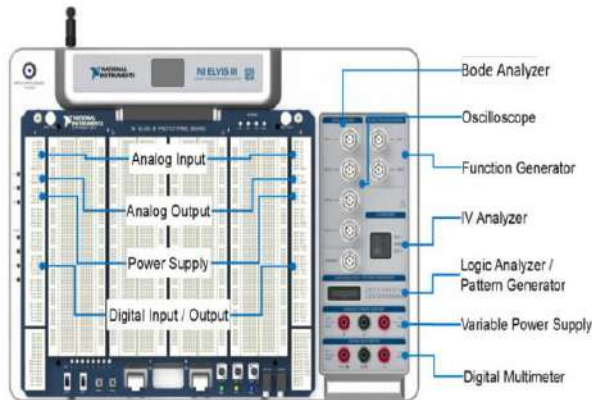

design, and web connectivity for engineering fundamentals and system design. It provides a comprehensive teaching solution for engaging students in hands-on labs involving analog circuits, mechatronics, power electronics, instrumentation, digital communications, digital electronics, controls, and more. Each laboratory solution includes lab material and complete experiments developed by experts in industry and education, so students can explore theory in the physical laboratory with a safe, in-depth experience.

## 8. Freescale MCU SLK

### Some of the Practical's/Experiments-

1. Handling and preparation of Optical Fibres.
2. Study and setting up an Optical fibre link
3. Study and Setting of an Digital Optical Link
4. Measurement of numerical aperture ( NA) of an Optical fibre
5. Study of Losses in Optical fibres.
6. Voice and Data Transmission on Optical Fibres
7. Study of High speed Optical Links
8. Study of OTDR
9. Study of Fusion Splicing Machine
10. Preparation of Optical fibre connectors
11. Study of Intensity Based Sensors
12. Study of Network Analyser as Component Analyser.



## ANNEXURE XXII **POWER ELECTRONICS LAB**

### Objectives

The lab aims at imparting practical knowledge of Power Electronics to the students at various levels i.e. DEPM, B.Tech and M.Tech. It is accordingly well equipped with equipment's and trainer kits to teach practical from fundamentals to high level concepts to the students.

### Main Equipment's Available

#### 1. Triac AC Phase Control



All Components are terminated with a connector for the study of Students. One potentiometer is provided to vary the firing angle of SCR. Another potentiometer is provided to vary the firing angle of TRIAC.

#### 2. Single Phase Converter



Power circuit with a DC shunt motor 2SCRs/4SCRs and 2 power diodes. A circuit breaker, a bridge rectifier for field supply. 1 phase converter firing circuit. SCR converter with open/close loop with motor rpm indication, mech. Loading load regulation = 1% with tacho F/B

#### 3. SCR Lamp Flasher



Sciencetech PE40 SCR Lamp Flasher is compact, ready to use experiment board for lamp flasher using SCR circuit. This board is useful for students to study and understand operation of SCR controlled lamp flasher circuit and measurement of frequency, time, and voltage.

### Some of the Practical project experiments.

1. Triac based speed control of small single Phase Induction Motor.

2. Electronic Heater Temperature control
3. Operation of SCR flasher.
4. Lamp brightness control using single Phase SCR Converter.

#### 4. DC Chopper



DC Chopper Using SCR Trainer is very much useful for the students, to understand the principle of working and operation of the chopper. Output voltage can be controlled electronically by variation of Duty Cycle.

#### 5. DC to AC Inverter



Power Electronic Training Board has been designed specifically for the study of working of inverter. A Battery 12V 80AH (Any car battery) is required to operate this apparatus. Different test points have been provided to check wave shape and amplitude of pulses how DC supply is changed to AC supply.

#### 6. SCR Triggering Trainer



SCR trigger trainer system. UJT triggering circuit 24 Volt 10W Lamp load 24 Volt ac supply for Circuit inputs LED indication for supply R-trigger circuit with phase angle control 5 degrees to 90 degrees R-trigger circuit half wave with phase angle control up to 180 degree maximum. UJT is an excellent triggering device which provides narrow gate pulses. Control is very accurate and from 0 Deg. to 180 Degree.

### Practical project experiments.

1. DC Chopper based speed control of small DC Motor.
2. Lamp brightness control using inverter. Inverter driven small induction motor

**ANNEXURE XXIII**  
**PRINTED CIRCUIT BOARD (PCB) LAB**

**Objectives**

Printed Circuit Board laboratory caters to the need of Electronic Designer. It brings out the importance of quality and reliability to Electronic Manufacturing Industries. The Printed Circuit Board are designed by considering DFM (Design for Manufacturing)/DFA(Design for Assembly) and DFT (Design for Testing). Students are getting real world experience in PCB design and Manufacturing processes involved in Electronic Manufacturing and assembly Techniques.

**Main Equipment's available**

**1. CNC Machine:**



CCD/ATC/XL is a high quality Computer Controlled Drilling machine with Automatic Tool Change (ATC). The ATC/XL CCDs allows directly processing of Excellon / Sieb & Meyer drill data or HP/GL route data for producing PCBs (drilling, cut-out-routing, isolation milling) or routing/ engraving plastics, aluminum and other metals. CCD/ATCXL has a larger work space (500x600 mm). The ATC is ideal for very big and complex PCBs with many different drill sizes and for special applications.

**2. Electroplating Machine:**

HitecPlate 3040 are universally applicable electroplating machines for the deposition of metals and serve for the production of plated-through-hole printed circuit boards in vertical technology for prototype and small batch production.



The HitecPlate 3040 is designed for direct metallization and have baths for process steps cleaning, rinsing, pre-dipping, activating, rinsing, intensifying, rinsing, copper deposition.

**3. Etching / developing Machines:(DL 500)**



The DL 500 is a double sided conveyerised spray etching machine with integrated rinsing zone. This machine is easy to maintain and fits perfectly to a modern PCB laboratory. The maximum capacity within one hour is 10 m<sup>2</sup>. Designed for being used for laboratory purposes,

there are lots of different applications (e.g. spray developing of tenting or solder mask).

#### 4. PCB Photo Plotter:

PCB Photo plotter (Film Master Plus XL from Bungard ) is used for generation of high end film

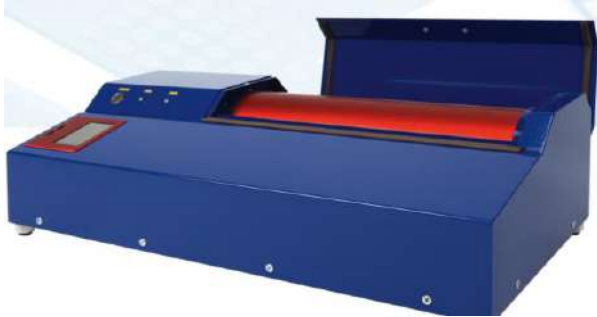

artwork layout with maximum plot size of 360 mm X 430 mm and can process Gerber files or bit map files.

#### 5. U.V.Exposure Unit:



This Unit is used to expose photo tool /Film master /Image on photosensitive coated board by exposing with proper wavelength, exposing time, light intensity, Temperature, type of photo tool. The light source affects the degree of polymerization of photopolymer.

#### 7. Reflow Oven :

Reflow soldering is a process in which a solder paste (a sticky mixture of powdered solder and flux) is used to temporarily attach one or several electrical components to their contact pads, after which the entire assembly is subjected to controlled heat, which melts the solder, permanently connecting the joint.



#### 7. SMD Components Pick And Place:



SMT (surface mount technology) component placement systems, commonly called pick- and place machines or P&Ps, are manual assisted or robotic machines which are used to place surface-mount devices (SMDs) onto a printed circuit board (PCB).

#### 8. Stencil Printer :



Stencil printer is used to deposit solder paste on the Printed Circuit Boards (PCB's). The laser etched screen allows to dispense a set amount of solder paste required for soldering the component.

### 9. PCB Brushing Machine :



The PCB Brushing machine (RBM 300 from Bungard) is used for deoxidizing, light deburring and surface finishing of single & double sided PCBs with working width of 33 mm.

It is a new soldering station with a traditional heating system (ceramic heater), characterized by a 90 W power, temperature adjustment from 80°C to 480°C and temperature stability of  $\pm 2^\circ\text{C}$ .

The Quick 201B ESD Desoldering Tool allows removal of through hole soldered components with the minimum of effort, simply select the required temperature, place the nozzle over the lead and once the joint is molten press the trigger.

### 10. Hot Air Oven:



The Hot Air Oven (Scientech SE-127 ) is used for PCB baking process and has the temperature range of upto 300 degree centigrade with digital display for temperature settings.

### 11. Soldering & De-soldering Unit:

**DSS36** is an ESD soldering station used for SMD components mounting and rework, soldering common and directly-inserted electronics and lead-free soldering.

#### Some of the Practical Experiments-

1. Introduction to Printed Circuit Board
2. Introduction to various Electronics component Footprints.
3. Design & Develop Single sided PCB Documents for Manufacturing
4. Design & Develop Double sided PCB Documents for Manufacturing
5. Introduction to Computer aided Design(CAD)
6. Introduction to various artwork generation method
7. Introduction to Etching Techniques.
8. Manufacturing of SSB
9. Manufacturing of DSB
10. Introduction to Soldering, soldering methods & component Assembly.



**ANNEXUREXXIV**  
**VLSILAB**

**Objective**

This Laboratory is well equipped for challenging IC design and validation. The Basys 3 FPGA development board design for Xilinx Vivado Design Suit featuring. The Artix-7 FPGA Architecture allows us put complex logic into device and verification logic. This supports for conducting the UG/PG labs and also research activities in M.S and PhD level.

Board has complete ready-to-use hardware, a large collection of on-board I/O devices, all required FPGA support circuits, and development tools.

**Main Equipment's Available**

**1. Altera DE2-115 Development and Education Board**



DE2-115 offers an optimal balance of low cost, low power and a rich supply of logic, memory and DSP capabilities

**2. Basys-3 FPGA Board**



**3. Analog discovery 2 with parts kit**



Digilent Analog Discovery 2 is a USB oscilloscope and multi-function instrument that allows users to measure, visualize, generate, record, and control mixed-signal circuits of all kinds.

**Some of the Practical Project Experiments:**

Digital circuits designing in Verilog and analog circuit design

Xilinx: VIVADO Simulation and Synthesis

**Synopsys:**

1. Design and Verify logic of all basic gates using Switch and Led.
2. Design all sequential circuits' logic.
3. Design all Combinations circuits Logic.
4. ALU Design
5. Decoder design UART design.

## ANNEXURE XXV EMBEDDED SYSTEM LAB

### Objectives

Studying a range of topics of immediate relevance to industry makes a student suitable for working in industries engaged in Embedded System and Electronic Product development. The purpose of this lab is to provide an excellent foundation for those wishing to engage in application research in this rapidly developing area.

### Main Equipment's available

#### 1. High-end multipurpose embedded Development board



This board is very useful for students to learn ARM7, AVR, 8051 and its interfacing with Micro SD Card interface, Graphical LCD, 8 LEDs, On board, LDR on board

#### 2. ARM processor and Controllers: -

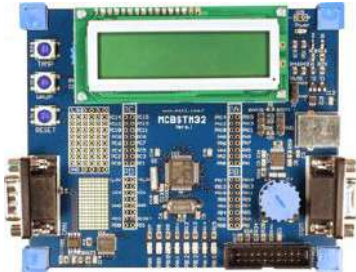

An ARM processor is one of a family of CPUs based on the RISC architecture developed by Advanced RISC Machines (ARM). The Keil MCBSTM32 Evaluation Board enables you to create and test working programs based on the STMicroelectronics STM32 family of ARM Cortex™-M3 processor-based devices.

#### 3. AVR

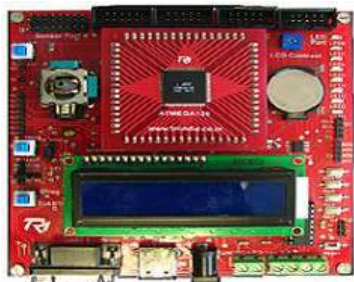

Learn how to interface any sensor or input output device with ATmega32 microcontroller. Here we teach the students all input output interfacing.

#### 4. 8085Microprocessor



The PS-8085 board which demonstrates the capabilities of the 40-pin 8085 (various families). All programs are provided to demonstrate the unique features of supported device.

#### 5. 8051Microcontroller



The P89V51RD2 are 80C51 microcontrollers with 16/32/64 kB flash and 1024 B of data RAM. The flash program memory supports both parallel programming and in serial ISP. Parallel programming mode offers gang-programming at high speed, reducing programming costs and time to market.

#### 6. Arduino Development Board:



Arduino Development Board (micro embedded) used for programming of Micro ATmega328 & having flash memory of 32kb. Availability of interfacing present on microcontroller kit LED interfacing, Keyboard interfacing, LCD interfacing and other interfacing devices.



### 7. ARM CORTEX M3:

ARM CORTEX M3 (micro embedded) used for programming of LPC1768 & having flash memory of 512kb. Availability of interfacing present on microcontroller kit LED interfacing, Keyboard interfacing, LCD interfacing and other interfacing devices.



8. DSP Development Board:

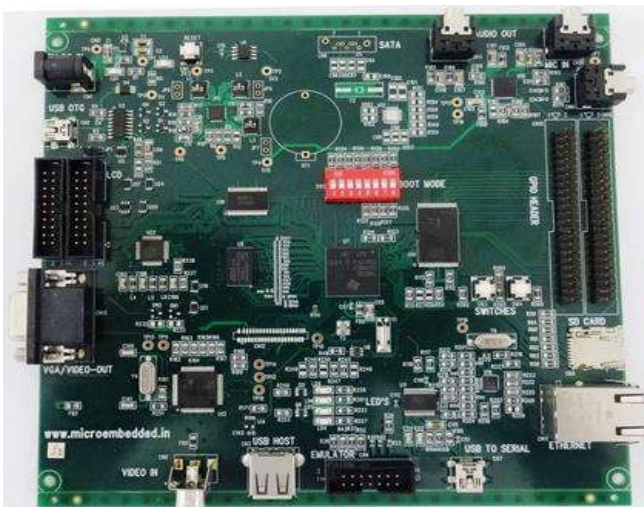

The TMS320C6748 DSP development kit is a scalable platform that breaks down development barriers for applications that require embedded analytics and real-time signal processing, including biometric analytics, communications and audio. A wide variety of standard interfaces for connectivity and storage enable you to easily bring audio, video and other signals onto the board.

### 9. MATLAB-Math Works:

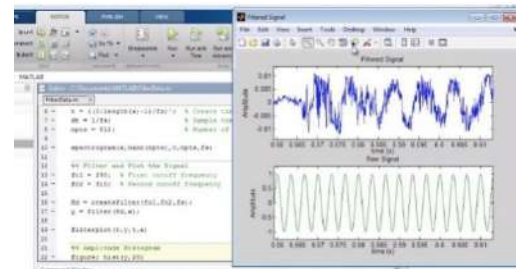

MATLAB combines a desktop environment tuned for iterative analysis and design processes with a programming language that expresses matrix and array mathematics directly. It includes the Live Editor for creating scripts that combine code, output, and formatted text in an executable notebook. MATLAB allows matrix manipulations, plotting of functions and data, implementation of algorithms, creation of user interfaces, and interfacing with programs written in other languages.

### Some Practical Project Experiments

1. Familiarization with ARM board, RS-232C interface with PC
2. Traffic Light Controller
3. SPI interface, ADC interfacing
4. Dining Philosophers Problem implementation in ARM processor
5. RMS Scheduler using Free RTOS
6. Program to demonstrate I2C interface on IDE environment
7. Study and observation of Position control of Servo Motor.

### Some Innovative Project Works

- 1) An Android Controlled Mini Rover for real time surveillance using Raspberry Pi3
- 2) Smart Blind Stick



## ANNEXURE XXVI OPEN SOURCE COMPUTING LAB

### Objective

Full-fledged three labs that are exclusively used for Open Source Software Development and Training purposes. All the labs are equipped with interconnected 10Gbps SFP+ port single mode fiber optics and has all PCs have at-least i7 processor, 8 GB RAM, 100Mbps NKN Link etc.

### Main Software's available

#### 1. Operating System

The students have facilities to work and explore multiple Operating Systems viz **Ubuntu, Red Hat Linux, Fedora** and **Microsoft Windows -7,8,10**.

#### Course Available In Operating System:

- Certificate Course in System Administration using Unix
- Certificate Course in System Administration using Linux

#### 2. RDBMS/ODBMS Software

Students can learn intricacies of Database Administration using both RDBMS and Object-Oriented DBMSs such as **MySQL, Oracle 11g** and **IBM DB2**.

#### Course Available In Database Management:

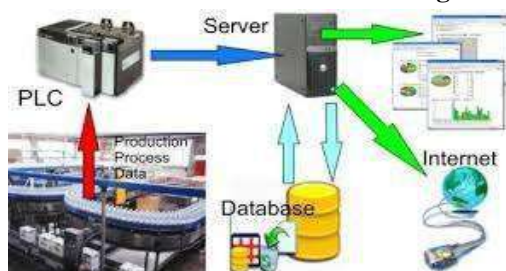

- Advanced Diploma in Big-Data Analytics
- Certified Data Scientist



#### 3. Application Software's

Students can master Web Application Development in all platforms of their choice such as Microsoft **DotNet, Java, LAMP**.

#### Course Available In Application Software's and Programming Languages :

- Android Apps Developer
- Advanced Diploma in Java Enterprise
- Certified Course in Web Designing Course
- Certified Multimedia Developer
- Advance Diploma in .Net Technologies



#### 4. Programming Languages

The Centre has licensed software to learn latest programming languages for development purposes such as SQL, Assembly, Python, Perl, PHP, Java, C/C++, C# and VB.Net

#### 5. Mobile Application Development

Students are taught intricacies of professional Mobile Application Development on Android and Phone Gap platforms. Students can use latest tools for this purpose like Android Studio, AVD Manager, and Android Debugging Bridge etc..

#### 6. Software for Scientific Use

Students can do simulation using Mat Lab and will do hands-on practical's on Industrial Grade Software such as AutoCAD, PLC & SCADA, Lab View, Xilieetc

#### 7. Some Projects Developed by Students

1. 3-Tier Secured Web Application for Electricity Boards
2. Recruitment and Assessment Software
3. Digital marketing Mobile Application
4. Software for handling activities of Smart City Applications like Precision Agriculture, healthcare, Vehicular Traffic Management, Water Management, Home Automation etc.
5. Digital Image processing Software
6. Electrical Battery management System
7. Industrial Automation Software
8. Fault identification of Optical Fibre cable
9. Remote Control of Robots for Defense Application
10. Design of Industrial Grade device using CAD/CAM, 3D Printing and other Software's
11. Medicouse Mobile Application
12. Ultimate fruits Mobile Application

## ANNEXURE XXVII

### AR VR LAB

#### **Objective:**

The AR/VR Studio is a dedicated space for the exploration of cutting-edge immersive technologies physically and imaginatively. The AR/VR Studio is equipped with technologies that include various software and design platforms, multiple headset configurations, workstations, and filming resources to help students experiment and create innovations in a wide range of industries.

#### **1. VR Headset: -**



The HTC Vive is a virtual reality headset developed by HTC and Valve. The headset uses "room scale" tracking technology, allowing the user to move in 3D space and use motion-tracked handheld controllers to interact with the environment. The Vive headset has a refresh rate of 90 Hz and a 110 degree field of view. The device uses two OLED panels, one per eye, each having a display resolution of 1080×1200 (2160×1200 combined pixels). Safety features include a front-facing camera that allows the user to observe their surroundings without removing their headset. The software can also use the camera to identify any moving or static objects in a room; this functionality can be used as part of a "Chaperone" safety system, which will automatically display a virtual wall or a feed from the camera to safely guide users from obstacles or real-world walls.

#### **2. Interactive Video Wall: -**

QHR Series high brightness displays provide 4K UHD non-glare picture quality with up to a billion colors for crystal clear, lifelike color and exceptional detail even in bright ambient light. With an elegant, slim design and a clean cable management solution, these displays are easy to install into any type of environment. Plus, the embedded Magic INFO Player S6 software allows for easy content management and playback, without the need for an external PC. Slim, easy-to-install 4K UHD non-glare high brightness display delivering crystal clear, lifelike color plus intelligent UHD up scaling.



#### **3. Learning Tablets: -**



#### **Digital Workstation For Groups: -**

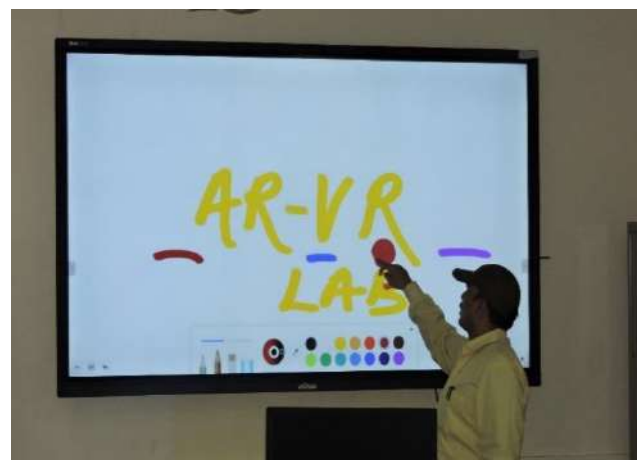

Augmented reality is the experience of actual environments that is supplemented by digital information in the form of images, sounds, and texts. Setup of HI-Tech. laboratory with state of art facilities and equipments such VR head Sets, Tablet computers & Digital Workstations and Interactive display etc.

For example, the Star Walk app for smart phones and tablets allows users to identify over 20 000 objects in the night sky. Sky Walk takes advantage of the built in GPS and Internet connections to provide an interactive 360-degree touch control star map that displays constellations, stars, planets, satellites, and galaxies that are currently overhead.

Engineering labs have used augmented reality to conduct lab practices remotely and in interaction with an actual lab. In

short, augmented reality has the potential to provide learners with contextualized information in real time to enhance learning experiences in the field. Augmented Reality has approached a technical maturity where we can now say it is present in our society and is now becoming a true presence in the modern world. AR will push innovation to new levels and create flexible and functional tools to help society how the public safety sector, military, and the legal field will be influenced by the use of Augmented Reality.

### 3. Artificial Intelligence



(AI)Artificial Intelligence is very much essential for the operations of augmented reality. AR allows objects to be labeled and identified in the viewer’s visual point of view. Many social media applications that we are using today are developed with a combination of augmented reality and artificial intelligence. For example, on Instagram and Snapchat there are various fun filters like the dog filter, bunny ears, pig filter etc. which are based on consumer-facing applications. These applications do not function unless and until both AI and AR are combined and operated. We are sure going to witness and get to use a lot of more social media applications which have functionalities like image enhancements.

### 4. NIELIT AR in terms of Teaching and Training



Both the training and teaching technologies belong to the field of education. By using augmented reality technology, any information or data can be passed to a learner in real-time. These systems give a better sense of vision and pull out the objects and hazards which ultimately result in best-practice. Augmented Reality has proved its worth by decreasing the amount of risk and the cost rates in association with training.

### 7. AR's connections with Virtual Reality

Facebook is one of those most used social media applications which beliefs in augmented reality and virtual reality environments. AR vs VR is also a viral topic nowadays. Augmented Reality results in connecting people, socializing them with the help of virtual reality. Both virtual and augmented realities together worked in developing the” conference calls” where users can see one and other and at the same time, they can interact with each other. These conference calls can carry more than 2 people also at the same time. These tools and equipment allow users to witness pin boards and whiteboards. Augmented Reality along with virtual reality together work on design-based documents lay on real-time objects.

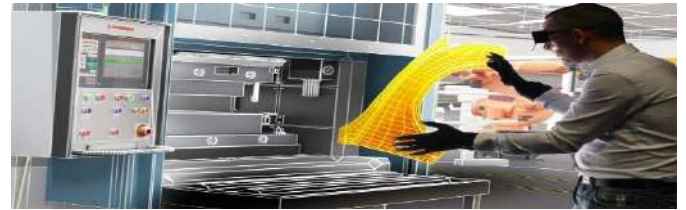

### 8. AR in the Automobile Industry

Autonomous cars may take a few more years’ time to come into reality. Meanwhile, many automobile companies are making use of augmented reality and artificial intelligence technologies to mark their presence in the market. The automobile industry is an advent of augmented reality businesses. Automobile companies are currently working in dashboard-mounted display graphics from around a vehicle with the help of camera footage.

This technology is likely to reduce the occurrence of accidents, as it has the capability of pointing out towards hazards along with the identification of landmarks which are historical along the way. Seeing the results coming from AR technology-based companies, large-scale automobile companies like Tesla, Toyota, Mercedes-Benz, and Volvo have signed contracts to work on this platform. Augmented Reality technology also has the capability to take routes in protecting AR data onto a car’s windshield.

With the help of augmented reality technology, we can also experience the identification of frequently used lanes, navigational prompts, detection of hazards, information about the right direction etc.

## ANNEXURE XXVIII LIBRARY INFRASTRUCTURE

### Objectives

Rich library caters to the information needs of the students, researchers and scientists with its well managed information resources housed in two floors spread over an area of 331Sq.Mtr.

The library has a huge collection of books, reference books, periodicals, and electronic resources. The mission to facilitate creation of new knowledge through acquisition, organization and dissemination of knowledge



resources.

### Major Library Resources

#### 1. MeitY Library Consortium

The Centre is part of MeitY Library Consortium and has access to an inventory of latest e-Books, Research Papers and e- Journals including **IEEEEXPLORE** among others.

#### 2. National Knowledge Network



The purpose of NKN goes to the very core of the country's quest for building quality institutions.

The Centre is part of NKN and can seamlessly connect at gigabit speed and enables students, scientists, researchers to work together for accessing information to stimulate research and create next generation applications & services in critical and emerging areas.

#### 3. National Digital Library



The Centre is also part of National Digital library of MHRD, India. The students and staff can access and download 6.5 million books in vernacular languages of multiple national and international digital libraries.

#### 4. Rich Collection of Books

The library possesses rich collection of more than 1575 latest books covering subjects such as Electronics, Computer Science, Microcontrollers, Embedded systems, Internet of things, Bioinformatics, Information Security, Precision-Agriculture, Bio technology, Control Engineering, Instrumentation, Networking, Communication, Robotics.

**5. Journals, Theses and Periodicals** More than 20 National Journals/Magazines of repute are being subscribed by the library.

#### 6. Magazines and News papers

Library is subscribing to all leading newspapers in English, Hindi and Marathi.

### Facilities to Students

#### 1. Book Bank

Six books are given to each student per Semester.

#### 2. Book Request

Students can give recommendation for procurement of any Books, Journals and Magazines (Foreign as well as National).The requests are examined and procurement of the same is done.

#### 3. Open Access

Students have unrestricted access to all shelf of books and Journals.

#### 4. Facility for Downloading

There is adequate seating facility besides stack of computers for down loading research papers, e-Journals, e-Books and other reading material.

#### 5. Miscellaneous Services

Reprographic service, Circulation, Curriculum Support for training programs and other User awareness services.



**ANNEXURE XXIX**  
**Multimedia Lab**

**Objectives:**

The lab is equipped with state-of-art infrastructure and latest/popular software's to build proficiency in students in Multimedia and Animation to cater to the needs of growing Animation and Multimedia Industry. Students are enabled to apply knowledge, techniques, skills of modern multimedia tools in different digital media disciplines like text, images, audio, video and animation (2D & 3D).

**Main Software's used**

**1. CorelDraw**



Using Coreldraw practical training is imparted for Large format print designs, Billboards, Complete Branding and Mock-up design presentations, Cards/Letterheads/Brochures/Logo design, Vector based designs, Vinyl designs, Art work for laser/wood/metal cutting & engraving to name a few.

**2. Adobe Photoshop**



Using Adobe Photoshop image editing, manipulations and photo retouching are taught viz Integrities of creating, enhancing and editing of images, artwork, illustrations. Students are enabled to make Projects simulating a real-life painting or creating an alternative view of the universe. Tools are available for editing individual images as well as batches of photos & various video formats.

**3. Adobe flash**

**Adobe flash** for enabling professionals as well as beginners to create animations and interactive content for websites and applications.



**4. 3D Max**

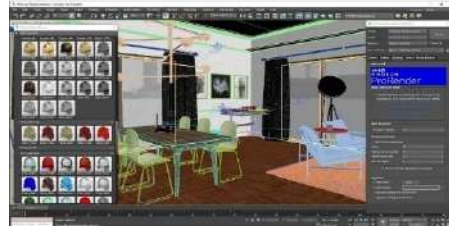

**3ds Max** is a computer graphics program used for creating **3D** models, animations, and digital images. The **software** can handle several stages of the animation pipeline including pre-visualization, layout, cameras, modeling, texturing, rigging, animation, VFX, lighting, and rendering.

**5. Sound Forge**

Developed and optimized by MAGIX this legendary



audio editor stands for innovation and combines the spirit of pioneering ambition with the art of engineering precision. Powerful editing, ultra-fast processing, crystal-clear audio quality and an innovative workflow are many other tools are available.

**6. Adobe Premier Pro**

**Adobe Premier Pro** is used for editing videos, commercials and other film, television, and online video. It allows its users to transform raw footage into incredibly amazing



video products. Variety of tools to fine-tune the audio, adjust colors, and do more to create professional-looking results are available

## ANNEXURE XXX Additive Manufacturing / 3D Printing Lab

### Objectives

Additive Manufacturing / 3D Printing Lab is equipped with various configurations of 3D Printers, Professional 3D Scanner, also has flagship CAD/CAM software packages and high end CAD/CAM workstations to meet the present industrial requirements.

The lab is aimed at giving exposure and enhancing the knowledge and skills of engineers involved in the operation use of 3D Scanners, 3D Printers, CAD packages and for those who want to provide training to others in this area. It gives exposure and on hand experience in the field of Additive Manufacturing / 3D Printing, 3D scanning and, reverse engineering, Some of the facilities available as follows:

### Main Equipment's Available

#### 1. 3D Printer - Mojo



Mojo prints professional-quality models at your desk. It's as simple to use as a document printer, yet powered by FDM Technology to build spot-on, functional concept models and rapid prototypes in ABS plus thermoplastic. Mojo 3D Print Pack equipped with everything designers, engineers or educators need to start 3Dprinting. This 3D printer has an accessory of WaveWash 55 Cleaning System that dissolves and removes the support/waste material from the 3D printed objects to make printed parts ready to use..

#### 1. 3D Printer Assemblies

This Lab also equipped with number of 3D printer assemblies. With the help of these kits students / participants will understand the working and assembling of 3D printers.



Students' versions allow to see the actual processing in the 3D Printer when it prints so that students can gain the knowledge of working of 3D Printers.

#### 3. 3D Scanner

A metrological 3D solution (reverse engineering), perfect for capturing 3D objects for CAD applications and captured images will be transformed to 3D Computer Aided Design (CAD) models that helps in improving the designs without having CAD drawings for the existing products.



#### 4. CAD/CAM Software

Major software packages available for this lab are

- Catia V5
- Creo (Pro/Engineer)
- MasterCAM
- AutoCAD



#### 5. Some of the Practical Project Experiments

1. 3D printing the products of created models from CAD drawings
2. Scanning the parts to obtain 3DCAD models
3. Reverse engineering with the help of 3D Scanner
4. Assembling of 3D Printer kit.



राष्ट्रीय इलेक्ट्रॉनिकी एवं सूचना प्रौद्योगिकी संस्थान, औरंगाबाद (महाराष्ट्र)



इलेक्ट्रॉनिकी सूचना और प्रौद्योगिकी मंत्रालय,

NATIONAL INSTITUTE OF ELECTRONICS AND INFORMATION TECHNOLOGY, AURANGABAD

Ministry of Electronics and Information Technology, Govt. of India

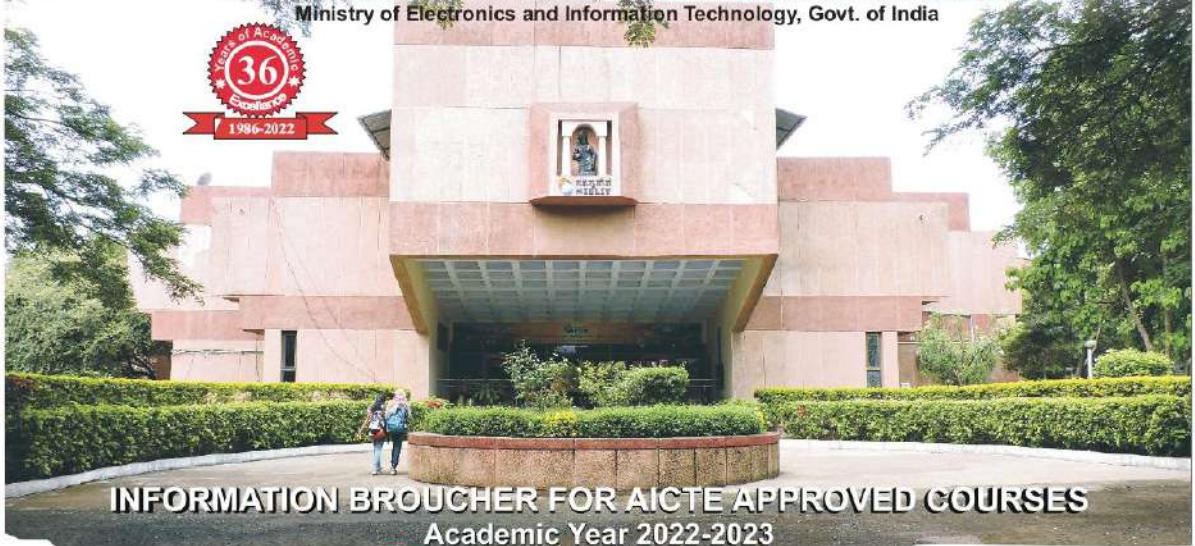

INFORMATION BROUCHER FOR AICTE APPROVED COURSES  
Academic Year 2022-2023



High Level of Excellence



Well Equipped Library & Labs



Industrial R&D Infrastructure



Students Project



Website: [www.nielit.gov.in/aurangabad](http://www.nielit.gov.in/aurangabad), Phone 0240 2982021,2982022



## कार्यकारी निदेशक का संदेश



नाइलिट औरंगाबाद केंद्र (पूर्व में सीईडीटीआई) नाइलिट के प्रमुख केंद्रों में से एक है, जिसे आईटी और इलेक्ट्रॉनिक्स में अग्रणी विकसित करने के लिए शिक्षण, सीखने और अनुसंधान में उत्कृष्टता के साथ एक अभिनव, उद्यमशीलता की भावना लाने के लिए वर्ष 1987 में स्थापित किया गया था। यह डॉ. बाबासाहेब अम्बेडकर मराठवाड़ा विश्वविद्यालय परिसर में सह-स्थित है और इसमें एक समृद्ध पुस्तकालय, एनकेएन, छात्रों के लिए व्यायामशाला, सभागार, छात्रावास, कैंटीन, खेल सुविधा के अलावा अत्याधुनिक 14 अच्छी तरह से सुसज्जित प्रयोगशालाएं और यांत्रिक कार्यशालाएं हैं। 18 एकड़ से अधिक।

केंद्र एआईसीटीई द्वारा अनुमोदित **बी.टेक (इलेक्ट्रॉनिक्स इंजीनियरिंग (सिस्टम इंजीनियरिंग में विशेषज्ञता))**, **एम.टेक (इलेक्ट्रॉनिक्स डिजाइन और प्रौद्योगिकी)**, **इलेक्ट्रॉनिक्स उत्पादन और रखरखाव में डिप्लोमा** और डॉ बाबासाहेब अम्बेडकर मराठवाड़ा विश्वविद्यालय का एक अनुसंधान केंद्र भी प्रदान कर रहा है। औरंगाबाद को अनुसंधान करने के लिए **पीएच.डी.** इंजीनियरिंग और प्रौद्योगिकी में डिग्री।

परियोजना आधारित शिक्षण पद्धति के आधार पर, ये पाठ्यक्रम **इलेक्ट्रॉनिक्स डिजाइन और प्रौद्योगिकी** के क्षेत्रों में **व्यावहारिक कौशल** प्रदान करते हैं और इसमें अंतःविषय क्षेत्र के मुद्दे शामिल हैं जैसे कि इंजीनियरिंग, औद्योगिक डिजाइन, उत्पाद इंजीनियरिंग, एर्गोनॉमिक्स, सौंदर्यशास्त्र, सिस्टम-स्तरीय पैकेजिंग, थर्मल डिजाइन, विश्वसनीयता, ईएमआई और ईएमसी, परीक्षण और मूल्यांकन, रखरखाव, सफल प्रणाली विकास के लिए आवश्यक सेवाक्षमता, डिजाइन, कार्यान्वयन और समाप्ति के बाद अंतिम निपटान। ये पाठ्यक्रम नवीनतम **औद्योगिक प्रवृत्तियों और आवश्यकताओं** को ध्यान में रखते हैं और छात्रों को **उद्यमी, विशेषज्ञ और डिजाइनर** बनने के लिए प्रशिक्षित करते हैं, **अनुसंधान एवं विकास** करते हैं और आईईसीटी में **औद्योगिक परामर्श** प्रदान करते हैं।

नाइलिट औरंगाबाद केंद्र समग्र मानकों को बढ़ाने के लिए उद्योग उन्मुख परियोजनाओं, अनुसंधान एवं विकास और परामर्श को बढ़ावा दे रहा है। केंद्र ने इस विचारधारा पर विचार किया कि आधुनिक युग के छात्रों के लिए आधुनिक इंजीनियरिंग और प्रौद्योगिकी शिक्षा की जरूरतों की पहचान एक दृष्टि और मिशन के साथ पूरक एक बड़ी शिक्षा प्रणाली की ओर ले जाएगी जो परिणाम उन्मुख, पारदर्शी, जवाबदेह और सुलभ है और खुद को बराबर रखने में भी प्रभावी है। और हमें अपने प्रतिस्पर्धियों से आगे रखें।

केंद्र में कार्यरत सभी संकाय सदस्य और वैज्ञानिक, **नवोन्मेषी सोच** को बढ़ावा देने, **ज्ञान के अनुप्रयोग, पेशेवर नैतिकता** और सामाजिक जिम्मेदारियों के प्रति चेतना को बढ़ावा देने के साथ-साथ व्यावसायिक शिक्षा प्रदान करने के लिए कड़ी मेहनत कर रहे हैं। उत्कृष्टता, अखंडता, पारदर्शिता, गुणवत्ता, टीम वर्क, जुनून के साथ निष्पादन, विश्वास, निरंतर और छात्र केंद्रित सीखने के हमारे मूल मूल्य हमारे शैक्षणिक कार्यक्रमों में निकटता से एकीकृत हैं।

मैं आपको नाइलिट औरंगाबाद केंद्र द्वारा प्रदान की जाने वाली सभी चीजों का पता लगाने के लिए प्रोत्साहित करता हूँ और मुझे विश्वास है कि केंद्र से स्नातक करने वाले आप में से प्रत्येक जीवन के किसी भी क्षेत्र में अपनी सफलता की अमिट छाप छोड़ेगा।

(संजीव कुमार गुप्ता)

# Governing Council of NIELIT

			
<b>Shri Ashwini Vaishnaw</b> <b>Chairperson</b> Hon'ble Minister of Railways, Communications and Electronics & IT	<b>Shri Rajeev Chandrasekhar</b> <b>Deputy Chairperson</b> Hon'ble MoS Skill Development & Entrepreneurship and Electronics & IT	<b>Shri Alkesh Kumar Sharma</b> <b>Executive Vice Chairperson</b> Secretary, Ministry of Electronics and IT	<b>Shri R. Subrahmanyam</b> <b>Member</b> Secretary, Department of Higher Education Ministry of Human Resources Development
			
<b>Prof. Dharendra Pal Singh</b> <b>Member</b> Chairman, University Grants Commission	<b>Prof. Anil D. Sahasrabudhe</b> <b>Member</b> Chairman, AICTE	<b>Shri Anil Kumar Nayak</b> <b>Member</b> Additional Secretary & Financial Adviser, MEITY	<b>Shri Bhuvnesh Kumar</b> <b>Member,</b> Joint Secretary & Group- Coordinator
			
<b>Shri Jaideep Kumar Mishra</b> <b>Member</b> Joint Secretary, MEITY	<b>Shri Rajesh Aggarwal</b> <b>Member, Director General</b> (Training), DGET Ministry of Skill Development & Entrepreneurship	<b>Mrs. Debjani Ghosh</b> <b>Member</b> President, NASSCOM International Youth Centre	<b>Prof (Dr) J W Bakal</b> <b>Member</b> President, IETE
			
<b>Prof. Pushpak Bhattacharya,</b> <b>Member, Director,</b> <b>Department of Computer</b> <b>Science and Engineering</b> IIT Patna, Bihta	<b>Sh. T. V. Mohandas Pai</b> <b>Member</b> Chairman, Manipal Global Education Services Pvt. Ltd.	<b>Shri Hariom Rai</b> <b>Member,</b> Chairman, Lava International Ltd	<b>Shri. Vineet Nayar</b> <b>Member, Founder Sampark</b> <b>Foundation</b>



**Madan Mohan Tripathi**  
**Member Secretary,**  
**Director General, NIELIT**

## CONTENTS

क्रमांक	विवरण	पृष्ठ सं.
	रैगिंग को ना कहें	1
1.0	नाइलिट औरगाबाद - एक परिचय	2-6
2.0	औपचारिक पाठ्यक्रम	7-8
3.0	इलेक्ट्रॉनिक्स उत्पादन और रखरखाव में डिप्लोमा (डीईपीएम)	9-10
4.0	बीटेक इलेक्ट्रॉनिक्स इंजीनियरिंग में (सिस्टम इंजीनियरिंग में विशेषज्ञता)	11-23
5.0	एम.टेक (इलेक्ट्रॉनिक्स डिजाइन और प्रौद्योगिकी) पूर्णकालिक पाठ्यक्रम	14-15
6.0	एम.टेक (इलेक्ट्रॉनिक्स डिजाइन और प्रौद्योगिकी) अंशकालिक पाठ्यक्रम	16-17
7.0	टीचिंग स्टाफ की आंशिक सूची	18-20
8.0	प्लेसमेंट सहायता और समर्थन	21
8.0	पूर्व छात्रों की आंशिक सूची	22-24
10.0	शैक्षणिक वर्ष (2022-23) के लिए शुल्क संरचना	25

### अनुलग्नक विवरण

अनुलग्नक संख्या	उद्देश्य	पृष्ठ सं.
अनुलग्नक -I	टैटैटिव एकेडमिक कैलेंडर	26
अनुलग्नक -II	एसजीपीए और सीजीपीए का आकलन गणना	27
अनुलग्नक -III	3 वर्षीय डीईपीएम (इलेक्ट्रॉनिक्स उत्पादन और रखरखाव में डिप्लोमा) के पार्श्व प्रवेश प्रवेश (प्रत्यक्ष द्वितीय वर्ष) के लिए आवेदन पत्र	28
अनुलग्नक -IV(A)	विदेशी नागरिकों के लिए डिप्लोमा/बी.टेक/एम.टेक पूर्णकालिक में पात्रता सह प्रवेश के लिए आवेदन पत्र	29-30
अनुलग्नक -IV(B)	विदेशी नागरिकों के लिए घोषणा और वचन	31
अनुलग्नक -IV(C)	घोषणा और वचन	32
अनुलग्नक -V	4 वर्ष बी.टेक (इलेक्ट्रॉनिक्स इंजीनियरिंग (सिस्टम इंजीनियरिंग में विशेषज्ञता) के पार्श्व प्रवेश प्रवेश (प्रत्यक्ष द्वितीय वर्ष) के लिए आवेदन पत्र	33
अनुलग्नक -VI	3 साल के एम.टेक (इलेक्ट्रॉनिक्स डिजाइन टेक्नोलॉजी) पार्ट टाइम कोर्स प्रवेश के लिए आवेदन पत्र	34-35
अनुलग्नक -VII	अनुसूचित जाति / अनुसूचित जनजाति जाति प्रमाण पत्र (प्रारूप)	36-37
अनुलग्नक -VIII	ओबीसी जाति प्रमाण पत्र (प्रारूप)	38-39
अनुलग्नक -IX	शारीरिक विकलांगता प्रमाण पत्र (प्रारूप)	40
अनुलग्नक -X	शारीरिक स्वास्थ्य प्रमाणपत्र (प्रारूप)	41
अनुलग्नक -XI	प्रायोजन प्रमाणपत्र	42
अनुलग्नक -XII	एम.टेक (ईडीटी) अंशकालिक उम्मीदवार के लिए अनापत्ति प्रमाण पत्र	43

## रैगिंग को ना कहें

यूजीसी के दिशा-निर्देशों के अनुसार, रैगिंग की परिभाषा में कहा गया है कि कोई भी आचरण, चाहे वह बोले गए या लिखित शब्दों से हो या किसी ऐसे कृत्य से हो, जिसमें छेड़ने का प्रभाव हो, किसी अन्य छात्र के साथ अशिष्टता का व्यवहार करना, उपद्रवी या अनुशासनहीन गतिविधियों में लिप्त होना, जिसके कारण या होने की संभावना हो किसी फ्रेशर या जूनियर छात्र में झुंझलाहट, कठिनाई या मनोवैज्ञानिक नुकसान या भय या आशंका पैदा करने के लिए या छात्र को कोई भी कार्य करने या कुछ ऐसा करने के लिए कहना जो ऐसा छात्र सामान्य पाठ्यक्रम में नहीं करेगा और जिसके कारण या एक नए या जूनियर छात्र के शरीर या मानस पर प्रतिकूल प्रभाव डालने के लिए दिखावा या शर्मिंदगी की भावना पैदा करना।

## छात्रों के लिए महत्वपूर्ण निर्देश

1. माननीय उच्चतम न्यायालय के 2006 की एसएलपी संख्या 24295 दिनांक 16-05-2007 और 2009 की सिविल अपील संख्या 887, दिनांक 08-05-2009 में दिए गए निर्देशों के अनुसार, रैगिंग पूर्ण रूप से प्रतिबंधित और प्रतिबंधित है।
2. संस्थान के सभी छात्रों को ऑनलाइन अध्ययन कर हलफनामा भरना है।  
[http://antiragging.in/site/affidavits\\_registration\\_form.aspx](http://antiragging.in/site/affidavits_registration_form.aspx)
3. रैगिंग एक संज्ञेय अपराध है। छात्रों को रैगिंग में शामिल न होने की सलाह दी जाती है।
4. रैगिंग में भारी जुर्माना और/या निलंबन/निष्कासन शामिल है।
5. यदि संस्थान में प्रवेश के लिए आवेदक को पूर्व में रैगिंग में लिप्त पाया जाता है या यदि बाद में पता चलता है कि वह रैगिंग में संलिप्त है, तो प्रवेश से इनकार किया जा सकता है या उसे संस्थान से निष्कासित कर दिया जाएगा।
6. माता-पिता के लिए यह अनिवार्य है कि यदि उनके बच्चे रैगिंग के बारे में उन्हें सूचित करते हैं तो वे तुरंत संस्थान के अधिकारियों को रिपोर्ट करें।

## रैगिंग की दंडनीय सामग्री

1. रैगिंग के लिए उकसाना या आपराधिक साजिश रैग
2. अवैध रूप से जमा होना और रैगिंग करते हुए दंगा करना
3. रैगिंग के दौरान पैदा हुआ सार्वजनिक उपद्रव
4. रैगिंग के माध्यम से शालीनता और नैतिकता का उल्लंघन
5. शरीर पर चोट, चोट या गंभीर चोट पहुंचाना
6. गलत संयम या गलत कारावास
7. आपराधिक बल का प्रयोग
8. हमले के साथ-साथ यौन अपराध या अप्राकृतिक अपराध
9. जबरन वसूली या आपराधिक धमकी
10. आपराधिक अतिचार या संपत्ति के खिलाफ अपराध
11. पीड़ित (पीड़ितों) के खिलाफ उपर्युक्त में से कोई भी या सभी अपराध करने का प्रयास
12. शारीरिक या मनोवैज्ञानिक अपमान
13. "रैगिंग" की परिभाषा के अनुसार अन्य सभी अपराध

## दंड

संस्था की एंटी रैगिंग समिति द्वारा स्थापित अपराध की प्रकृति और गंभीरता के आधार पर, संस्था स्तर पर रैगिंग के दोषी पाए जाने वालों के लिए संभावित सजा ने निम्नलिखित में से किसी एक या किसी संयोजन को आकार दिया:

1. कक्षाओं और शैक्षणिक विशेषाधिकारों में भाग लेने से निलंबन
2. छात्रवृत्ति/अध्येतावृत्ति और अन्य लाभों को रोकना/वापसी करना
3. किसी भी परीक्षा/परीक्षा या अन्य मूल्यांकन प्रक्रिया में बैठने से वंचित करना

4. परिणाम रोकना
5. किसी भी क्षेत्रीय, राष्ट्रीय या अंतर्राष्ट्रीय बैठक, टूनमिंट, युवा उत्सव आदि में संस्था का प्रतिनिधित्व करने से वंचित करना।
6. छात्रावास से निलंबन निष्कासन
7. संस्थान से 1 से 4 सेमेस्टर तक की अवधि के लिए रस्टिकेशन
8. संस्था से निष्कासन और फलस्वरूप किसी अन्य संस्थान में एक निर्दिष्ट अवधि के लिए प्रवेश से वंचित करना
9. 25,000/- रुपये और 1 लाख रुपये के बीच जुर्माना
10. सामूहिक सजा: जब रैगिंग के अपराध को अंजाम देने वाले या उकसाने वाले व्यक्तियों की पहचान नहीं की जाती है, तो संस्था सामूहिक दंड का सहारा लेगी।
11. फ्रेशर जो रैगिंग की घटनाओं को न तो पीड़ित के रूप में या गवाह के रूप में रिपोर्ट नहीं करता है, उसे भी उपयुक्त रूप से दंडित किया जाएगा।

**भारत के माननीय सर्वोच्च न्यायालय के निर्देशों के अनुसार, यदि रैगिंग की कोई घटना प्राधिकरण के संज्ञान में आती है, तो संबंधित छात्र को स्पष्टीकरण देने की स्वतंत्रता दी जाएगी और यदि उसका स्पष्टीकरण संतोषजनक नहीं पाया जाता है, तो प्राधिकरण को निष्कासित कर दिया जाएगा। उसे / उसे संस्थान से"**

## 1.0 नाइलिट औरंगाबाद-एक परिचय

### 1.1 उत्पत्ति

NIELIT का इतिहास 1974 का है जब इलेक्ट्रॉनिक्स विभाग (DoE) अब इलेक्ट्रॉनिक्स और सूचना प्रौद्योगिकी मंत्रालय (MeitY), सरकार। भारत और विश्वविद्यालय अनुदान आयोग (यूजीसी) ने स्विस डेवलपमेंट कॉरपोरेशन की सहायता से **भारतीय विज्ञान संस्थान (आईआईएससी), बैंगलोर** के परिसर के भीतर पहला सीईडीटी स्थापित किया।

सीईडीटी, बैंगलोर के सफल संचालन के एक दशक बाद, डीओई (अब एमईआईटीवाई) ने 1987 में **औरंगाबाद, इंफाल और श्रीनगर में, 1989 में कालीकट, मोहाली और गोरखपुर** में इसी तरह के केंद्र स्थापित किए, जिसका उद्देश्य विभिन्न स्तरों पर और विभिन्न स्तरों पर मानव संसाधन विकसित करना था। इलेक्ट्रॉनिक्स डिजाइन के विशेष क्षेत्र। इसका उद्देश्य शैक्षणिक संस्थानों और उद्योगों के बीच की खाई को पाटना था।

औरंगाबाद, कालीकट, गोरखपुर, इंफाल और श्रीनगर में स्थित सीईडीटी केंद्रों को 2001 में **डीओईएसीसी (एमईआईटीवाई का एक वैज्ञानिक समाज)** के साथ मिला दिया गया था। राष्ट्रीय महत्व के संस्थान में इसके रूपांतर के लिए सोसायटी का नाम बदलकर 10 अक्टूबर, 2011 को, **राष्ट्रीय इलेक्ट्रॉनिक्स और सूचना प्रौद्योगिकी संस्थान** कर दिया गया था।

**नाइलिट औरंगाबाद** डॉ. बी.ए.एम. के हरे भरे परिसर के अंदर सह-स्थित है। विश्वविद्यालय और इसका परिसर **18 एकड़ से अधिक** में फैला हुआ है। इसमें एक समृद्ध पुस्तकालय, छात्रों के लिए व्यायामशाला, सभागार, कैटीन, बास्केट-बॉल ग्राउंड, वॉलीबॉल ग्राउंड, खो-खो मैदान आदि के अलावा लगभग **14 अच्छी तरह से सुसज्जित प्रयोगशालाएं और यांत्रिक कार्यशालाएं** हैं।

केंद्र ने 1987 से **इलेक्ट्रॉनिक्स उत्पादन और रखरखाव में डिप्लोमा**, 1990 से **एम.टेक (इलेक्ट्रॉनिक्स डिजाइन और प्रौद्योगिकी)**, 2013 से **बी.टेक (इलेक्ट्रॉनिक्स इंजीनियरिंग (सिस्टम इंजीनियरिंग में विशेषज्ञता))** जैसे अद्वितीय एआईसीटीई अनुमोदित पाठ्यक्रमों की पेशकश शुरू की और यह भी एक मान्यता प्राप्त है। डॉ. बी.ए.एम. का अनुसंधान केंद्र। विश्वविद्यालय, औरंगाबाद 2007 से अनुसंधान करने के लिए पीएच.डी. इंजीनियरिंग और प्रौद्योगिकी में डिग्री।



केंद्र बजाज ऑटो लिमिटेड, वीडियोकॉन, स्टरलाइट, सीमेंस, मेलट्रॉन, महाराष्ट्र पुलिस वायरलेस इत्यादि जैसे क्षेत्र के प्रमुख उद्योगों को **परामर्श और अन्य सेवाएं** भी प्रदान करता है। यह **इलेक्ट्रॉनिक्स डिजाइन और उत्पादन प्रौद्योगिकियों** में पर्याप्त क्षमता स्तरों के साथ मानव संसाधन विकसित करने के लिए **इलेक्ट्रॉनिक्स और सूचना प्रौद्योगिकी मंत्रालय (एमईआईटीवाई)** द्वारा प्रायोजित **ईएसडीएम योजना** को भी लागू कर रहा है।

केंद्र की औद्योगिक ग्रेड प्रयोगशालाएं मुद्रित सर्किट बोर्ड, वीएलएसआई डिजाइन, एम्बेडेड सिस्टम, उत्पाद डिजाइन, डिजिटल सिस्टम, प्रक्रिया नियंत्रण और इंस्ट्रुमेंटेशन और सीएडी/सीएएम के क्षेत्र में नवीनतम प्रणालियों और विकास उपकरणों से पूरी तरह सुसज्जित हैं।

कई संदर्भ पुस्तकों, पत्रिकाओं, पत्रिकाओं के अलावा; केंद्र के छात्रों के पास **एमईआईटीवाई लाइब्रेरी कंसोर्टियम** (आईईईई और पुस्तकों सहित नवीनतम ई-जर्नल्स का समृद्ध संग्रह) और **नेशनल नॉलेज नेटवर्क (एनकेएन)** तक पहुंच है, जो सभी विश्वविद्यालयों, अनुसंधान संस्थानों, पुस्तकालयों से जुड़ी बहु-गीगाबिट क्षमता वाला एक मजबूत नेटवर्क है। देश भर में प्रयोगशालाओं, स्वास्थ्य देखभाल और कृषि संस्थानों।

सभी प्रयोगशालाएं, पुस्तकालय और कार्यालय केंद्रीय नेटवर्क के माध्यम से जुड़े हुए हैं और छात्र अपने टर्मिनलों से और अच्छी तरह से जुड़े वाई-फाई सिस्टम के माध्यम से जानकारी प्राप्त कर सकते हैं। केंद्र कृषि-इलेक्ट्रॉनिक्स, इलेक्ट्रॉनिक्स उत्पाद डिजाइन, बौद्धिक संपदा अधिकार (आईपीआर), तंत्रिका नेटवर्क, ई-लर्निंग जैसे क्षेत्रों में नियमित रूप से **राष्ट्रीय स्तर के सेमिनारों / कार्यशालाओं** का आयोजन करता है।

आर एंड डी इंजीनियर बनने के लिए प्रशिक्षित केंद्र के छात्र सीजी कोरल जैसे **प्रमुख और प्रतिष्ठित संगठनों** में काम कर रहे हैं। ल्यूसेंट इंडिया, टेक्सास, एलएंडटी, एचसीएल, विप्रो टेक्नोलॉजीज, बिट्स, आईआईटी, बीईएल, एचएएल, इसरो, डीआरडीओ, बीएआरसी, ईसीआईएल, मेसंग, थर्मैक्स, हनीवेल साइरस लॉजिक एलएंडटी ईएमएसवाईएस कुछ नाम हैं।



केंद्र एक समाधान-उन्मुख मॉडल संगठन और ज्ञान-आधारित उद्यम बन गया है और अनुसंधान एवं विकास इंजीनियरों और उद्यमियों का एक पूल बनाने के लिए अथक प्रयास कर रहा है।

## 1.2 केंद्र के उद्देश्य

1. आईटी और इलेक्ट्रॉनिक्स में नेताओं को विकसित करने के लिए शिक्षण, सीखने और अनुसंधान में उत्कृष्टता के साथ एक **नवीन, उद्यमशीलता** की भावना लाने के लिए।
2. औपचारिक और अनौपचारिक शिक्षा प्रणाली के माध्यम से आईईसीटी और संबद्ध क्षेत्रों में ज्ञान-आधारित कौशल के साथ **उद्योग-तैयार गुणवत्ता वाले पेशेवरों को तैयार करना और अद्यतन रखना**।
3. **परीक्षा और प्रमाणन की एक गुणवत्ता प्रणाली** स्थापित करना जो विश्व स्तर पर मान्यता प्राप्त है और छात्रों की योग्यता का उचित मूल्यांकन प्रदान करती है।
4. इलेक्ट्रॉनिक्स, आईटी और औद्योगिक डिजाइन संस्कृति को बढ़ावा देने के लिए **उद्योगों, अनुसंधान एवं विकास और शैक्षणिक संस्थानों के साथ घनिष्ठ संबंध बनाए रखना**।
5. **उद्यमियों, विशेषज्ञों और डिजाइनरों** को विकसित करना, अनुसंधान एवं विकास करना और प्रदान करना
6. आईईसीटी में **औद्योगिक परामर्श**।

7. इलेक्ट्रॉनिक्स, सूचना प्रौद्योगिकी और औद्योगिक डिजाइन पद्धति और उत्पादन तकनीक में **ई-प्रशिक्षण** की पेशकश करना।

**मिशन:** आधुनिक इंजीनियरिंग और प्रौद्योगिकी शिक्षा की जरूरतों की पहचान करना और इलेक्ट्रॉनिक्स और सूचना प्रौद्योगिकी के क्षेत्रों में अकादमिक उत्कृष्टता, रचनात्मकता और नवाचार के लिए गुणवत्तापूर्ण तकनीकी शिक्षा प्रदान करना।

**विजन:** व्यावसायिक शिक्षा प्रदान करना जो परिणामोन्मुखी हो, जिसमें नवीन सोच को बढ़ावा देना, ज्ञान का अनुप्रयोग, पेशेवर नैतिकता और सामाजिक जिम्मेदारियों के प्रति चेतना शामिल हो।

### 1.3 उत्पाद डिजाइन

केंद्र युवाओं को विश्व स्तरीय शैक्षिक और कौशल विकास के अवसर प्रदान कर रहा है और केंद्र में पाठ्यक्रम संरचना को छात्रों के बीच सिस्टम स्तर की समझ विकसित करने के लिए डिज़ाइन किया गया है। अधिकांश एम.टेक. परियोजनाओं को कंपनियों द्वारा प्रायोजित किया जाता है और इसका परिणाम हार्डवेयर इलेक्ट्रॉनिक उत्पादों में होता है। कुछ छात्र बाद में अपने ज्ञान को व्यावसायिक उपक्रमों में बदल देते हैं।



### उद्योग बातचीत:

संस्थान उद्योगों को उत्पाद डिजाइन और विकास, उत्पाद इंजीनियरिंग, प्रोटो-टाइप विकास, प्रक्रिया स्वचालन, परामर्श आदि जैसी सेवाएं भी प्रदान करता है। संस्थान परिष्कृत उपकरणों/मशीनों की सर्विसिंग और रखरखाव, प्रौद्योगिकी अवशोषण और नवीनतम उपकरणों/मशीनों की खरीद में सहायता के लिए उद्योग को गुणवत्तापूर्ण सेवाएं प्रदान करने के लिए सर्वोत्तम बुनियादी ढाँचा बनाने के लिए भी सभी प्रयास कर रहा है।

### 1.4 आर एंड डी, प्रोजेक्ट्स एंड कंसल्टेंसी

स्नातकोत्तर स्तर की शैक्षणिक परियोजनाएं एक (01) वर्ष की अवधि की होती हैं, जबकि डिप्लोमा और बी.टेक स्तर की परियोजनाएं एक (01) सेमेस्टर (छह महीने) की अवधि की होती हैं। छात्रों को उद्योग के साथ बातचीत करने के लिए प्रोत्साहित किया जाता है ताकि उन्हें उद्योग के माहौल में उजागर किया जा सके और उद्योग की वास्तविक समस्याओं को उनके अभिनव परियोजना कार्य के रूप में करने के लिए प्रेरित किया जा सके, जो कि संकाय द्वारा निर्देशित है। उपरोक्त के अलावा, संस्थान सरकार के साथ-साथ उद्योग प्रायोजित परियोजनाओं को भी चलाता है। उनमें से कुछ "ई-लर्निंग में शिक्षकों का प्रशिक्षण", "सूचना सुरक्षा शिक्षा और जागरूकता" और आईईसीटी में मूल्य वर्धित कौशल विकास के माध्यम



से महिला सशक्तिकरण हैं। उपरोक्त के अलावा उद्योग को परामर्श भी प्रदान किया जाता है।

### 1.5 अत्याधुनिक प्रयोगशालाओं

- i. कैड कैम
- ii. उपभोक्ता इलेक्ट्रॉनिक्स
- iii. औद्योगिक स्वचालन
- iv. चीजों की इंटरनेट
- v. नेटवर्क और सर्वर सुविधाएं
- vi. ऑप्टो इलेक्ट्रॉनिक्स
- vii. बिजली के इलेक्ट्रॉनिक्स
- viii. मुद्रित सर्किट बोर्ड
- ix. वीएलएसआई डिजाइन
- x. एंबेडेड सिस्टम डिजाइन
- xi. ओपन-सोर्स कंप्यूटिंग
- xii. एआर/वीआर लैब
- xiii. पुस्तकालय अवसंरचना
- xiv. मल्टीमीडिया लैब
- xv. एडिटिव मैनुफैक्चरिंग / 3 डी प्रिंटिंग लैब
- xvi. रोबोटिक्स प्रोसेस ऑटोमेशन (RPA) लैब
- xvii. केंद्रीय कार्यशाला



### 1.6 अन्य सुविधाएं/सुविधाएं:

तालिका संख्या 01

लेक्चर हॉल	निर्बाध बिजली (63 केवीए डीजी सेट)
संगोष्ठी हॉल	काफ़ीहाउस
सम्मेलन हॉल	लड़कों का छात्रावास
सभागार	पीजी बॉयज हॉस्टल
225 (100 एमबीपीएस) नोड्स के साथ लोकल एरिया नेटवर्क	वार्डन क्वार्टर
लीज लाइन इंटरनेट कनेक्टिविटी	गेस्ट हाउस
पुस्तकों, पत्रिकाओं और पत्रिकाओं के समृद्ध प्रिंट संग्रह के साथ आईईईई पत्रिकाओं और भारत की राष्ट्रीय डिजिटल लाइब्रेरी तक ऑनलाइन पहुंच के साथ पुस्तकालय (अनुलग्नक XXVIII देखें)	वाहन पार्किंग
वर्चुअल स्मार्ट क्लास-रूम सुविधा	ओपन थियेटर
प्लेसमेंट सेल और मॉडल करियर सेंटर	रिकॉर्ड रूम (143 वर्गमीटर)
व्यायामशाला (लड़कों और लड़कियों के लिए अलग)	खेल सुविधाओं
ड्रामेटिक्स, डांस और एक्स्ट्रा करिकुलर	जॉर्गिंग ट्रैक

### 1.7 छात्र जीवन

कोर्स वर्क प्रोजेक्ट आधारित है और छात्रों को इनोवेशन पर काम करने के लिए पर्याप्त समय मिलता है। विभिन्न खेल और सांस्कृतिक क्लब हैं जिनका प्रबंधन छात्र समुदाय द्वारा परिसर में किया जा रहा है जो विभिन्न पाठ्येतर गतिविधियों के लिए काम करते हैं:

1. क्रिकेट
2. बैडमिंटन
3. लॉन टेनिस
4. बास्केट बॉल
5. बॉडी बिल्डिंग
6. ड्रामा क्लब
7. संगीत क्लब
8. एथलेटिक्स
9. साहित्यिक और ललित कला
10. फोटोग्राफी





## 1.8 स्थान

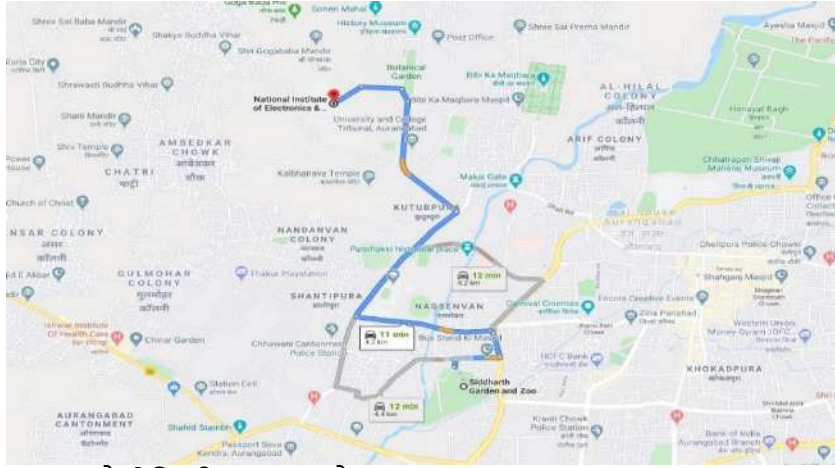

राष्ट्रीय इलेक्ट्रॉनिक्स और सूचना प्रौद्योगिकी संस्थान औरंगाबाद  
डा० बाबासाहेब अम्बेडकर मराठवाड़ा विश्वविद्यालय परिसर,  
औरंगाबाद, महाराष्ट्र-431004

वेबसाइट: <http://nielit.gov.in/aurangabad/>

लैंडलाइन: (+91-240) 2982021,2982022

फैक्स: (+91-240) 298

## 2.0 औपचारिक पाठ्यक्रम

संस्थान निम्नलिखित एआईसीटीई अनुमोदित पाठ्यक्रमों की पेशकश कर रहा है:

- ए) इलेक्ट्रॉनिक्स उत्पादन और रखरखाव में डिप्लोमा (डीईपीएम)
- बी) इलेक्ट्रॉनिक्स इंजीनियरिंग में बी टेक (सिस्टम इंजीनियरिंग में विशेषज्ञता)।
- सी) इलेक्ट्रॉनिक्स डिजाइन और प्रौद्योगिकी में एम. टेक
- डी) इलेक्ट्रॉनिक्स डिजाइन और प्रौद्योगिकी में अंशकालिक एम. टेक

ये पाठ्यक्रम व्यावहारिक उन्मुख हैं और डिजाइन और परियोजना कार्य पर जोर देने के साथ डिजाइन किए गए हैं। शिक्षा की गुणवत्ता को समय-समय पर समीक्षा और उद्योग की नवीनतम प्रवृत्तियों और जरूरतों पर विचार करते हुए पाठ्यक्रम के अद्यतन द्वारा बनाए रखा जाता है, सेमेस्टर प्रणाली के माध्यम से छात्रों द्वारा गहन अध्ययन, पारदर्शी मूल्यांकन प्रणाली और लचीलेपन के कारण केंद्र को डॉ. बी.ए.एम. द्वारा स्वायत्तता प्रदान की जाती है। विश्वविद्यालय, औरंगाबाद (एम.एस.)। केंद्र को प्रतिष्ठित उद्योगों और संगठनों में अपने पाठ्यक्रम पूरा करने के तुरंत बाद या सफल उद्यमी के रूप में बसने के तुरंत बाद अपने छात्रों की प्रतिष्ठा प्राप्त है।

### 2.1. महत्वपूर्ण तिथियाँ

#### तालिका संख्या 02

क्रमांक	अंतिम तिथि	डीईपीएम प्रथम वर्ष	डीईपीएम (लेटरल एंट्री)	बीटेक (लेटरल एंट्री)	एम.टेक (ईडीटी) पूरा समय	एम.टेक (ईडीटी) अंशकालिक
1.	वेबसाइट से आवेदन पत्र डाउनलोड करना	कृपया वेबसाइट पर जाएँ @ <a href="http://www.dtemaharashtra.gov.in">www.dtemaharashtra.gov.in</a>	कृपया वेबसाइट पर जाएँ @ <a href="http://www.dtemaharashtra.gov.in">www.dtemaharashtra.gov.in</a>	14 जून, 2022	कृपया वेबसाइट देखें <a href="https://ccmt.admissions.nic.in">https://ccmt.admissions.nic.in</a>	14 जून, 2022
2.	शुल्क के साथ आवेदन पत्र की प्राप्ति			10 जुलाई, 2022		10 जुलाई, 2022
3.	लिखित परीक्षा (अस्थायी)			13 जुलाई, 2022		13 जुलाई, 2022
4.	चयनित और प्रतीक्षा सूची के उम्मीदवारों की सूची की घोषणा			15 जुलाई, 2022		15 जुलाई, 2022
5.	दस्तावेज़ सत्यापन और पाठ्यक्रम में प्रवेश			15 जुलाई, 2022		15 जुलाई, 2022
6.	प्रतीक्षा सूची छात्र प्रवेश			17 जुलाई, 2022		17 जुलाई, 2022

7.	एकेडमिक कैलेंडर शुरू			1 अगस्त 2022		1 अगस्त 2022
----	----------------------	--	--	-----------------	--	--------------

- \*\* सभी तिथियां संभावित हैं और तिथि में कोई भी परिवर्तन केवल वेबसाइट पर प्रदर्शित किया जाएगा
- \*\* चयनित और प्रतीक्षा सूची वाले उम्मीदवारों की सूची केवल वेबसाइट पर प्रदर्शित की जाएगी
- \*\* डिप्लोमा पाठ्यक्रम में प्रवेश की तिथि सीएपी 2022 की अनुसूची के अनुसार होगी।
- \*\* बी.टेक पाठ्यक्रम में प्रवेश की तिथियां जोसा/सीएसएबी 2022 के कार्यक्रम के अनुसार होंगी
- \*\* एम.टेक पाठ्यक्रम में प्रवेश की तिथियां सीसीएमटी 2022 के कार्यक्रम के अनुसार होंगी
- \*\* सक्षम प्राधिकारी अपने विवेक से अंतिम तिथि बढ़ा सकते हैं

महत्वपूर्ण लिंक

तालिका संख्या 03

क्रमांक	प्रयोजन	यूआरएल
1.	आवेदन पत्र डाउनलोड करना	<a href="https://www.nielit.gov.in/aurangabad">https://www.nielit.gov.in/aurangabad</a>
2.	चयनित और प्रतीक्षा सूची के उम्मीदवारों की सूची	
3.	प्रतीक्षा सूची के संचालन की तिथि और समय	

2.2. शुल्क के भुगतान की प्रक्रिया

तालिका संख्या 04

संस्थान/लाभार्थी का नाम	राष्ट्रीय इलेक्ट्रॉनिक्स और सूचना प्रौद्योगिकी संस्थान (NIELIT)
बैंक का नाम	भारतीय स्टेट बैंक
शाखा	समर्थ नगर औरंगाबाद महाराष्ट्र
बचत बैंक खाता संख्या	32078399585
आईएफएससी/आरटीजीएस संख्या	SBIN 0007919
इलेक्ट्रॉनिक ट्रांसफर का तरीका	एनईएफटी, एसबीआई कलेक्ट, Website: <a href="http://www.onlinesbi.com">www.onlinesbi.com</a>

2.3. लिखित परीक्षा का पाठ्यक्रम

तालिका संख्या 05

क्रमांक	प्रयोजन	पाठ्यक्रम	विषय
1.	बी.टेक (लेटरल एंट्री)	राज्य/केंद्रीय तकनीकी शिक्षा बोर्ड द्वारा मान्यता प्राप्त डिप्लोमा (इलेक्ट्रॉनिक्स)	

2.	अंशकालिक के लिए एम.टेक (ईडीटी)	ग्रेट 2022 सिलेबस फॉर (कॉमन सब्जेक्ट ऑफ इलेक्ट्रॉनिक्स एंड कम्युनिकेशन/इंस्ट्रुमेंटेशन इंजीनियरिंग/इलेक्ट्रिकल इंजीनियरिंग)
----	--------------------------------	---

#### 2.4. प्रवेश के लिए लिखित परीक्षा

1. लिखित प्रवेश परीक्षा 1½ घंटे की अवधि की होगी
2. प्रश्न वस्तुनिष्ठ प्रकार का हो, जिसमें उम्मीदवार को बहुविकल्पीय उत्तर दिए गए हों
3. उम्मीदवार को उसी शीट में सही उत्तर को चिह्नित करना आवश्यक है, जो उसे प्रदान किया गया है।
4. उम्मीदवारों को पेन, एचबी पेंसिल, शार्पनर और इरेज़र लाना आवश्यक है।
5. उम्मीदवारों को परीक्षा हॉल के बाहर प्रश्न/उत्तर पुस्तिका ले जाने की अनुमति नहीं है।
6. टेस्ट केवल अंग्रेजी माध्यम में होगा।
7. परीक्षा हॉल में कैलकुलेटर, मोबाइल, डिजिटल डायरी, लॉगबुक और पॉकेट पीसी की अनुमति नहीं है।
8. लिखित परीक्षा का आयोजन पाठ्यक्रम के लिए आवेदन किए गए उम्मीदवारों की संख्या के अधीन है।

#### 2.5. महत्वपूर्ण जानकारी

1. छात्र को अनुबंध वी (सी) के अनुसार निर्धारित प्रारूप में प्रवेश के समय संस्थान और एआईसीटीई नई दिल्ली के नियमों और शर्तों का पालन करने के लिए सहमत होने के लिए वचनबद्धता प्रस्तुत करना आवश्यक है और माता-पिता / अभिभावक द्वारा प्रतिहस्ताक्षरित।
2. छात्रों को उद्योग के माहौल से परिचित होने के लिए उद्योग के साथ बातचीत करने के लिए प्रोत्साहित किया जाता है और उनके द्वारा प्रोजेक्ट कार्य के रूप में उनके सामने आने वाली वास्तविक समस्याओं का अध्ययन और कार्य करने के लिए प्रोत्साहित किया जाता है।
3. सभी छात्रों (बोर्डर्स के साथ-साथ डे स्कॉलर) को संस्थान / केंद्र के नियमों का कड़ाई से पालन करना आवश्यक है, ऐसा नहीं करने पर उनके खिलाफ अनुशासनात्मक कार्रवाई की जा सकती है।
4. मेस छात्रावास से जुड़ा हुआ है।
5. नाइलिट छात्रावास में रहने वाले छात्रों के लिए मेस-कैंटीन की सुविधा अनिवार्य है।

### 3. इलेक्ट्रॉनिक्स उत्पादन और रखरखाव में डिप्लोमा (डीईपीएम)

यह तीन साल का (छह सेमेस्टर) कोर्स है, जो छात्रों को इलेक्ट्रॉनिक्स या संबद्ध उद्योग या उद्यमी में प्रोडक्शन/मेंटेनेंस सुपरवाइजर या डिजाइन असिस्टेंट के रूप में करियर के लिए तैयार करता है। पाठ्यक्रम एआईसीटीई, नई दिल्ली और महाराष्ट्र राज्य तकनीकी शिक्षा बोर्ड (एमएसबीटीई), महाराष्ट्र (भारत) द्वारा अनुमोदित है। डीईपीएम प्रथम वर्ष और डीईपीएम पार्श्व प्रवेश में प्रवेश तकनीकी शिक्षा निदेशालय (डीटीई) महाराष्ट्र द्वारा आयोजित सामान्य प्रवेश प्रक्रिया (सीएपी) के माध्यम से होता है।

#### 3.1. प्रथम वर्ष में प्रवेश और द्वितीय वर्ष में पार्श्व प्रवेश / प्रत्यक्ष प्रवेश

3.1.1. तकनीकी शिक्षा निदेशालय (डीटीई) महाराष्ट्र द्वारा आयोजित सामान्य प्रवेश प्रक्रिया (सीएपी) के अनुसार प्रथम वर्ष और पार्श्व प्रवेश / प्रत्यक्ष द्वितीय वर्ष दोनों के लिए न्यूनतम पात्रता मानदंड है। कृपया [www.dtemaharashtra.gov.in](http://www.dtemaharashtra.gov.in) देखें। न्यूनतम पात्रता मानदंड और सीट मैट्रिक्स के लिए।

#### 3.1.2. सीट मैट्रिक्स

3.1.2.1. डीईपीएम में कुल 60\* सीटें उपलब्ध हैं। सीट मैट्रिक्स के लिए कृपया [www.dtemaharashtra.gov.in](http://www.dtemaharashtra.gov.in) देखें।

\*उपरोक्त सीटों की संख्या अनंतिम है और समय-समय पर दिए गए सरकारी आदेशों द्वारा परिवर्तन के अधीन है।

#### महत्वपूर्ण

- i. तकनीकी शिक्षा निदेशालय (डीटीई) महाराष्ट्र द्वारा आयोजित सामान्य प्रवेश प्रक्रिया (सीएपी) में संकेत के अनुसार आरक्षित श्रेणियों से संबंधित उम्मीदवारों के लिए सीटें आरक्षित हैं।
- ii. सामान्य, ओबीसी, एससी, एसटी, पीडब्ल्यूडी और विदेशी राष्ट्रीय सीटें आरक्षित हैं जैसा कि [www.dtemaharashtra.gov.in](http://www.dtemaharashtra.gov.in) में दर्शाया गया है।
- iii. तकनीकी शिक्षा निदेशालय (डीटीई) महाराष्ट्र द्वारा वर्णित अनुसार विदेशी नागरिकों के लिए सीटें आरक्षित हैं।
- iv. चयनित उम्मीदवारों का प्रवेश उनके दस्तावेजों के सत्यापन और लागू शुल्क के भुगतान के अधीन होगा।
- v. डीटीई महाराष्ट्र के सीएपी दौर द्वारा चयनित उम्मीदवारों को आवश्यक दस्तावेजों की सूची के साथ अधिसूचित दिन पर पंजीकरण करना होगा और धारा 10.0 में उल्लिखित प्रवेश के लिए शुल्क का भुगतान करना होगा, अन्यथा उनका दावा जल्द किया जा सकता है।
- vi. डीईपीएम पाठ्यक्रम की प्रवेश प्रक्रिया तब पूरी होती है जब सीट मैट्रिक्स के अनुसार उम्मीदवारों के स्वीकृत प्रवेश को अनंतिम रूप से प्रवेश दिया जाता है और पंजीकृत किया जाता है या सक्षम प्राधिकारी द्वारा तय की गई समय सीमा समाप्त हो जाती है, जो भी पहले हो।

#### 3.2 शैक्षणिक कैलेंडर - अनुबंध-I देखें

### 3.3 प्रथम वर्ष और प्रत्यक्ष द्वितीय वर्ष के लिए निर्देश की योजना:

- i. प्रत्येक छात्र को नीचे बताए अनुसार सेमेस्टर के सभी विषयों के लिए पंजीकरण करना होता है। चतुर्थ सेमेस्टर के अंत में गर्मी की छुट्टियों के दौरान डीईपीएम छात्रों के लिए छह सप्ताह का अनिवार्य इन-प्लान्ट औद्योगिक प्रशिक्षण अनिवार्य है।
- ii. विस्तृत पाठ्यक्रम <https://www.nielit.gov.in/aurangabad> से डाउनलोड किया जा सकता है।

### 3.4 टर्म कोर्स लोड:

- i. प्रत्येक सेमेस्टर में, विषय भार प्रति सेमेस्टर 33 से 41 क्रेडिट तक भिन्न होता है।

### 3.5 आकलन:

- i. एक छात्र को सेमेस्टर परीक्षा के लिए उपस्थित होने की अनुमति दी जाती है, बशर्ते कि उसकी सैद्धांतिक और व्यावहारिक कक्षाओं में न्यूनतम उपस्थिति 75% हो, अपने सभी सत्रीय कार्यों को पूरा करता है और अपने सभी बकाया का भुगतान करता है।
- ii. किसी भी परीक्षा में उपस्थित न होने को उस विषय की परीक्षा में शून्य अंक प्राप्त करने वाले छात्र के रूप में माना जाता है।
- iii. मूल्यांकन एक औसत वेटेज प्रणाली पर आधारित है। आवश्यक अध्ययन के घंटों के आधार पर प्रत्येक विषय में क्रेडिट अंक होते हैं।
- iv. प्रत्येक छात्र का मूल्यांकन एक विषय में सत्रीय कार्य और सेमेस्टर परीक्षा के समान महत्व के साथ किया जाता है, जिससे छात्र नियमित रूप से अध्ययन करते हैं।
- v. प्रत्येक छात्र को प्रत्येक विषय में अधिकतम 10 अंकों में से ग्रेड अंक दिए जाते हैं। (10 अंक पैमाने के आधार पर)।
- vi. प्रत्येक विषय में प्राप्त ग्रेड अंकों के आधार पर, सेमेस्टर ग्रेड प्वाइंट औसत (एसजीपीए) और फिर संचयी ग्रेड प्वाइंट औसत (सीजीपीए) की गणना अनुबंध-द्वितीय के अनुसार की जाती है।

### 3.6 डिप्लोमा पुरस्कार:

- i. एक छात्र को क्रेडिट की न्यूनतम आवश्यकता को अधिकतम छह (6) वर्षों में पूरा करना होगा और डिप्लोमा के पुरस्कार के लिए अर्हता प्राप्त करने के लिए पाठ्यक्रम में न्यूनतम 4.0 सीजीपीए प्राप्त करना होगा।
- ii. डिप्लोमा डॉ. बाबासाहेब अम्बेडकर मराठवाड़ा विश्वविद्यालय, औरंगाबाद द्वारा प्रदान किया जाता है।
- iii. इसे तकनीकी शिक्षा निदेशालय, महाराष्ट्र सरकार द्वारा भी मान्यता प्राप्त है।



- iv. इसे MSBTE से समकक्षता प्राप्त हुई है जिसमें कहा गया है कि इलेक्ट्रॉनिक्स उत्पादन और रखरखाव में डिप्लोमा MSBTE पाठ्यक्रम के अनुसार इलेक्ट्रॉनिक्स इंजीनियरिंग में डिप्लोमा के बराबर है।

### 3.7 छात्रवृत्ति

संस्थान केंद्र/राज्य सरकार के लिए आवेदन करने के लिए सभी छात्रों, विशेष रूप से आरक्षित वर्ग को प्रोत्साहित करता है और सहायता प्रदान करता है। राज्य सरकार के अनुसार शिक्षण शुल्क और रखरखाव भत्ता की प्रतिपूर्ति के लिए छात्रवृत्ति। नियम।

### 3.8 नियुक्ति/उच्च अध्ययन में सहायता:

केंद्र का प्लेसमेंट सेल छात्रों को रोजगार/स्वरोजगार के लिए सभी प्रकार की सहायता प्रदान करता है। केंद्र से पास होने वाले लगभग सभी छात्रों को करियर के अच्छे अवसर मिल रहे हैं।



### 4.0 बी.टेक. इलेक्ट्रॉनिक्स इंजीनियरिंग में (सिस्टम इंजीनियरिंग में विशेषज्ञता)

यह पाठ्यक्रम उद्योग के लिए तत्काल प्रासंगिकता के कई विषयों की पेशकश करता है और छात्रों को इलेक्ट्रॉनिक्स उत्पाद विकास में लगे उद्योगों के लिए बिल्कुल उपयुक्त बनाता है। इस तेजी से विकसित हो

रहे क्षेत्र में कोई भी एप्लिकेशन रिसर्च कर सकता है। इस कोर्स में पाठ्यक्रम इलेक्ट्रॉनिक उत्पाद के नवाचार, डिजाइन और विकास पर जोर देता है।

4.1 प्रथम वर्ष में प्रवेश के लिए पात्रता

बी.टेक में प्रवेश। (इलेक्ट्रॉनिक्स इंजीनियरिंग (सिस्टम इंजीनियरिंग में विशेषज्ञता)) नाइलिट औरंगाबाद द्वारा प्रस्तावित किया जा रहा है, सरकार की ओर से राष्ट्रीय परीक्षण अकादमी (एनटीए) द्वारा आयोजित जेईई (मुख्य) के आधार पर किया जाएगा। भारत की। संयुक्त सीट आवंटन (जोसा) / केंद्रीय सीट आवंटन बोर्ड (सीएसएबी) इस पाठ्यक्रम के लिए केंद्रीकृत प्रवेश आयोजित करेगा। अधिक जानकारी के लिए उम्मीदवार को सलाह दी जाती है कि कृपया <http://josaa.nic.in/> और <http://csab.nic.in/> पर जाएं।

संयुक्त सीट आवंटन प्राधिकरण (जोसा) के बारे में

मानव संसाधन विकास मंत्रालय (एमएचआरडी) द्वारा आईआईटी, आईएसएम, एनआईटी, आईआईआईटी और अन्य सरकारी वित्त पोषित तकनीकी संस्थानों (अन्य- जीएफटीआइ)। इन संस्थानों द्वारा प्रस्तावित सभी शैक्षणिक कार्यक्रमों में प्रवेश एक ही मंच के माध्यम से किया जाएगा।

- A) योग्य उम्मीदवार को जोसा के तहत शैक्षणिक कार्यक्रम के लिए पंजीकरण और विकल्प भरना होगा।
- B) जोसा द्वारा चयनित उम्मीदवारों के संस्थान में प्रवेश और स्वीकृति के लिए दस्तावेज़ सत्यापन किया जाएगा।
- C) केंद्रीय सीट आवंटन बोर्ड द्वारा विशेष रिक्त सीट भरने का दौर (विशेष दौर) आयोजित किया जाएगा। अधिक जानकारी के लिए कृपया देखें: <http://csab.nic.in>
- D) नाइलिट औरंगाबाद को आवंटित उम्मीदवार को सभी मूल प्रमाणपत्रों और प्रत्येक दस्तावेज़ की ज़ेरॉक्स कॉपी के साथ इस संस्थान को रिपोर्ट करना चाहिए, जिसे उम्मीदवार ने निर्धारित अवधि और समय में रिपोर्टिंग केंद्र पर सत्यापित किया था।
- E) उम्मीदवार ने NEFT/RTGS के माध्यम से अंतर राशि (ifany) जमा कर दी है
- F) शुल्क संरचना धारा 4.12 में दी गई है।

4.1.1 सीट मैट्रिक्स

4.1.1.1. बी.टेक में कुल 60\* सीटें उपलब्ध हैं। श्रेणीवार सीट मैट्रिक्स के लिए कृपया

<http://josaa.nic.in/> और <http://csab.nic.in/> पर जाएं।

\*उपरोक्त सीटों की संख्या अस्थायी है और समय-समय पर दिए गए सरकारी आदेशों द्वारा परिवर्तन के अधीन है।

विदेश में पढ़ने वाले छात्रों के लिए 9 सीटों का अलग कोटा है। इच्छुक उम्मीदवारों को DASA (<https://www.dasanit.org/>) के माध्यम से प्रवेश लेना होगा।

4.2 बी.टेक में लेटरल एंट्री (डायरेक्ट सेकेंड ईयर)। इलेक्ट्रॉनिक्स इंजीनियरिंग (सिस्टम इंजीनियरिंग में विशेषज्ञता)

4.2.1 न्यूनतम पात्रता मानदंड

इलेक्ट्रॉनिक्स और संबद्ध धाराओं में तीन वर्षीय डिप्लोमा न्यूनतम 45% अंकों (एससी / एसटी उम्मीदवारों के लिए 40 प्रतिशत) के साथ बी.टेक में पार्श्व प्रवेश (प्रत्यक्ष द्वितीय वर्ष) के लिए पात्र हैं।

4.2.2 सीट मैट्रिक्स

रिक्त सीटें (यदि कोई हो)

नोट: सामान्य, ओबीसी, एससी, एसटी और पीडब्ल्यूडी सरकार के अनुसार आरक्षित हैं। भारत के नियम, एआईसीटीई और/या विश्वविद्यालय की स्वीकृति।

4.2.3 पार्श्व प्रवेश के लिए चयन प्रक्रिया

मैं। न्यूनतम पात्रता मानदंडों को पूरा करने वाले उम्मीदवार ही प्रवेश के लिए पात्र होंगे।

ii. बी.टेक में लेटरल एंट्री (प्रत्यक्ष द्वितीय वर्ष) में प्रवेश नाइलिट औरंगाबाद द्वारा आयोजित लिखित परीक्षा होगी।

iii. पात्र उम्मीदवारों को आवेदन पत्र ऑनलाइन डाउनलोड करना होगा और इसे ईमेल आईडी:

[btech-abad@nielit.gov.in](mailto:btech-abad@nielit.gov.in) पर जमा करना होगा।

iv. आवेदन शुल्क 500/- रुपये अप्रतिदेय होगा। हालांकि, अनुसूचित जाति / अनुसूचित जनजाति / पीडब्ल्यूडी से संबंधित उम्मीदवारों को आवेदन शुल्क से छूट दी गई है।

v. द्वितीय वर्ष बी.टेक (लेटरल एंट्री) में प्रवेश के लिए मेरिट सूची लिखित परीक्षा में स्कोर और/या डिप्लोमा इलेक्ट्रिकल/इलेक्ट्रॉनिक्स और संबद्ध धाराओं में स्कोर के आधार पर होगी।

vi. चयनित उम्मीदवारों का प्रवेश उनके दस्तावेजों के सत्यापन और लागू शुल्क के भुगतान के अधीन होगा।

vii. द्वितीय वर्ष बी.टेक (लेटरल एंट्री) के प्रवेश (वर्ष 2022-23) के लिए उम्मीदवारों की श्रेणीवार मुख्य सूची (चयनित) और प्रतीक्षा सूची केवल संस्थान के वेबसाइट और नोटिस बोर्ड पर प्रदर्शित की जाएगी।

viii. चयनित उम्मीदवारों की सूची के साथ प्रतीक्षा सूची की काउंसलिंग की तिथि और समय भी घोषित किया जाएगा। सभी प्रतीक्षा सूची के उम्मीदवार प्रतीक्षा सूची की काउंसलिंग के समय स्वयं को उपलब्ध कराएं, अन्यथा उनका दावा जप्त कर लिया जाएगा।

ix. प्रतीक्षा सूची काउंसलिंग के समय उपलब्ध प्रतीक्षा सूची वाले उम्मीदवारों को श्रेणीवार प्रतीक्षा सूची की योग्यता के अनुसार अनंतिम रूप से प्रवेश दिया जाएगा।

एक्स। मुख्य सूची और प्रतीक्षा सूची से चयनित उम्मीदवारों को दस्तावेजों के साथ अधिसूचित दिन और धारा 10.0 में उल्लिखित प्रवेश के लिए शुल्क का भुगतान करके पंजीकरण करना आवश्यक है, अन्यथा उनका दावा जप्त किया जा सकता है।

#### 4.3 सुरक्षित प्रवेश रद्द होने की स्थिति में प्रवेश

यदि प्रवेश प्रक्रिया के पूरा होने के बाद कोई रिक्ति उत्पन्न होती है, तो रिक्त स्थान को सक्षम प्राधिकारी के विवेक पर नीचे दी गई प्रक्रिया के अनुसार मामला दर मामला आधार पर भरा जा सकता है:

मैं। सामान्य योग्यता सूची में रैंकिंग के अनुसार वरीयता दी जाएगी।

ii. मेरिट सूची में रैंकिंग के अनुसार चयनित छात्र, जो कानूनी और / या वास्तविक कारण (कारणों) के कारण पूर्व-सूचित दिन पर प्रवेश के लिए केंद्र तक नहीं पहुंच सके और संस्थान से संपर्क करने / संपर्क करने पर पहले उक्त रिक्ति को भरने के लिए विचार किया जाता है।

iii. (i) और (ii) के बाद, जिन उम्मीदवारों को प्रवेश की पेशकश नहीं की गई है और उनके पास आने पर विचार किया जा सकता है।

#### 4.4 शैक्षणिक कैलेंडर - अनुबंध-I देखें

#### 4.5 प्रथम वर्ष के लिए निर्देश की योजना (2022-2023) :

- i. प्रत्येक छात्र को नीचे बताए अनुसार सेमेस्टर के सभी विषयों के लिए पंजीकरण करना होता है।
- ii. विस्तृत पाठ्यक्रम <https://www.nielit.gov.in/aurangabad> से डाउनलोड किया जा सकता है।

#### 4.6 टर्म कोर्स लोड:

प्रत्येक सेमेस्टर में 30 क्रेडिट होते हैं। पाठ्यक्रम की अवधि के दौरान, छात्र को अगले सेमेस्टर में जाने के लिए निश्चित संख्या में विषयों को पास करना होता है।

#### 4.7 आकलन:

एक। एक छात्र को सेमेस्टर परीक्षा के लिए उपस्थित होने की अनुमति दी जाती है, बशर्ते कि उसकी सैद्धांतिक और व्यावहारिक कक्षाओं में न्यूनतम उपस्थिति 75% हो, अपने सभी सत्र को पूरा करता है। असाइनमेंट और उसके सभी बकाया को साफ करता है।

बी। किसी भी परीक्षा में उपस्थित न होने को उस विषय की परीक्षा में शून्य अंक प्राप्त करने वाले छात्र के रूप में माना जाता है।

सी। मूल्यांकन एक औसत वेटेज प्रणाली पर आधारित है। आवश्यक अध्ययन के घंटों के आधार पर प्रत्येक विषय में क्रेडिट अंक होते हैं।

डी। प्रत्येक छात्र का एक विषय, सत्रीय कार्य और सेमेस्टर परीक्षा में मूल्यांकन किया जाता है, जिससे छात्र नियमित रूप से अध्ययन करते हैं।

इ। प्रत्येक छात्र को प्रत्येक विषय में अधिकतम 10 अंकों में से ग्रेड अंक दिए जाते हैं। (10 अंक पैमाने पर)।

एफ। प्रत्येक विषय में प्राप्त ग्रेड अंकों के आधार पर, सेमेस्टर ग्रेड प्वाइंट औसत (एसजीपीए) और फिर संचयी ग्रेड प्वाइंट औसत (सीजीपीए) की गणना की जाती है।

नोट: एसजीपीए सीजीपीए की गणना के लिए, अनुबंध- II देखें।

#### 4.8 उपाधि प्रदान करना:

एक छात्र को क्रेडिट की न्यूनतम आवश्यकता को अधिकतम आठ (8) वर्षों की अवधि में पूरा करना होगा और डिग्री के पुरस्कार के लिए अर्हता प्राप्त करने के लिए पाठ्यक्रम में न्यूनतम 4.0 सीजीपीए प्राप्त

करना होगा। यह उपाधि डॉ. बाबासाहेब अम्बेडकर मराठवाड़ा विश्वविद्यालय, औरंगाबाद द्वारा प्रदान की जाती है।

#### 4.9 छात्रवृत्ति

संस्थान केंद्र/राज्य सरकार के लिए आवेदन करने के लिए सभी छात्रों, विशेष रूप से आरक्षित वर्ग को प्रोत्साहित करता है और सहायता प्रदान करता है। राज्य सरकार के अनुसार शिक्षण शुल्क और रखरखाव भत्ता की प्रतिपूर्ति के लिए छात्रवृत्ति। नियम।

#### 4.10 नियुक्ति/उच्च अध्ययन में सहायता:

संस्थान का प्लेसमेंट सेल छात्रों को रोजगार/स्वरोजगार के लिए सभी प्रकार की सहायता प्रदान करता है। संस्थान से पास होने वाले लगभग सभी छात्रों को करियर के अच्छे अवसर मिल रहे हैं।

5.0 प्रौद्योगिकी के मास्टर (इलेक्ट्रॉनिक्स डिजाइन और प्रौद्योगिकी) [एम। टेक (ईडीटी)] पूर्णकालिक पाठ्यक्रम यह चार सेमेस्टर (2 वर्ष) एआईसीटीई द्वारा अनुमोदित डॉ. बाबासाहेब अम्बेडकर मराठवाड़ा विश्वविद्यालय, औरंगाबाद (एमएस) से संबद्ध स्नातकोत्तर पाठ्यक्रम है।

#### 5.1 पात्रता/चयन प्रक्रिया

एम टेक में प्रवेश। डिग्री पाठ्यक्रम केंद्रीकृत परामर्श या एम.टेक (सीसीएमटी) 2022 के माध्यम से होंगे। विवरण के लिए, कृपया देखें <https://ccmt.admissions.nic.in/>

#### 5.2 सेवन (28 सीटें)

दो सीटें उद्योग प्रायोजित उम्मीदवारों के लिए आरक्षित हैं और तीन सीटें अनिवासी भारतीय (एनआरआई) / भारतीय मूल के व्यक्तियों (पीआईओ) / खाड़ी देशों (सीआईडब्ल्यूजी) कोटे में भारतीय श्रमिकों के बच्चों के लिए आरक्षित हैं। सीटों का वितरण इस प्रकार है:

**तालिका संख्या 06**

सीट मैट्रिक्स	
खुला हुआ	9
ओपन- पीडब्ल्यूडी	1
ईडब्ल्यूएस	2
अन्य पिछड़ा वर्ग	6
अनुसूचित जाति	3
अनुसूचित जनजाति	2
उद्योग प्रायोजित	2
विदेशी नागरिकों	3
<b>कुल</b>	<b>28</b>

#### महत्वपूर्ण

एक। सरकार के अनुसार सीटें आरक्षित हैं। भारत के नियम, एआईसीटीई और/या विश्वविद्यालय की स्वीकृति।

बी। अनुसूचित जाति के उम्मीदवारों के लिए 15%, एसटी उम्मीदवारों के लिए 7.5% और अन्य पिछड़ा वर्ग के लिए 27% का कोटा आरक्षित है।

सी। पीडब्ल्यूडी अधिनियम 1995 के अनुसार विकलांग व्यक्तियों (5%) के लिए कोटे के तहत चुने गए उम्मीदवारों को उपयुक्त श्रेणी में रखा गया है जैसे कि एससी / एसटी / ओबीसी / ओपन उम्मीदवारों को

उस श्रेणी के आधार पर, जिसमें वे अनुसूचित जाति के आरक्षण के लिए रोस्टर में हैं। / एसटी / ओबीसी।

5.3 प्रथम वर्ष एम. टेक (ईडीटी) पूर्णकालिक में प्रवेश के लिए चयन प्रक्रिया

ए) राष्ट्रीय आवेदक

मैं। प्रवेश के लिए, कृपया देखें <https://ccmt.admissions.nic.in/>

ii. सीसीएमटी 2022 के सभी दौरों के बाद रिक्त सीटों को आवेदन पत्र (अनुलग्नक VI) की प्राप्ति (पहले आओ पहले पाओ के आधार पर) के आधार पर भरा जाएगा। तथापि, रिक्त सीटों के संबंध में किसी भी विसंगति के मामले में, कार्यकारी निदेशक, नाइलिट औरंगाबाद का निर्णय अंतिम और सभी के लिए बाध्यकारी होगा।

बी) अंतर्राष्ट्रीय आवेदक

मैं। विदेशी नागरिकों का प्रवेश भारत सरकार द्वारा समय-समय पर निर्धारित दिशा-निर्देशों के अधीन है।

ii. भारतीय मूल के व्यक्ति (पीआईओ) एक विदेशी नागरिकता वाला व्यक्ति है, पाकिस्तान और बांग्लादेश को छोड़कर, "एनआरआई" स्थिति के बिना, प्रवेश के लिए आवेदन करने के साथ-साथ अध्ययन अवधि के दौरान एक विदेशी पासपोर्ट धारण करता है और वह स्वयं या कोई भी है / उसके माता-पिता या कोई भी/उसके दादा-दादी दोनों भारतीय नागरिक हैं/हैं।

iii. खाड़ी देशों (सीआईडब्ल्यूजी) में भारतीय कामगारों के बच्चे उस भारतीय के बच्चे हैं जो प्रासंगिक कार्य वीजा के तहत खाड़ी देशों में काम कर रहा है।

iv. अनिवासी भारतीय (एनआरआई) उम्मीदवार आयकर अधिनियम की धारा 6 के तहत परिभाषित 'एनआरआई स्थिति' वाले व्यक्ति का बच्चा/वार्ड है।

v. विदेशी नागरिक एम. टेक (ईडीटी) पूर्णकालिक पाठ्यक्रम में प्रवेश के लिए आवेदन कर सकते हैं, बशर्ते कि वे उचित माध्यम से न्यूनतम पात्रता आवश्यकताओं को पूरा करें।

vi. हालांकि, उनके आवेदन पर पहले सह पहले पाओ के आधार पर अनुबंध-IV (ए) में उल्लिखित आवेदन प्राप्त होने पर अलग से विचार किया जाएगा।

vii. विदेशी नागरिकों को पात्रता सह प्रवेश (अनुबंध- IV (ए)) और घोषणा और उपक्रम प्रारूप (अनुबंध- IV (बी)) के लिए आवेदन पत्र डाउनलोड करने और जमा करने की आवश्यकता है, साथ ही 5000 / - या समकक्ष अमरीकी डालर (गैर) के भुगतान के साथ। - वापसी योग्य)।

5.4 शैक्षणिक कैलेंडर - अनुबंध-I देखें

5.5 प्रथम वर्ष के लिए निर्देश की योजना (2022-23) :

मैं। प्रत्येक छात्र को नीचे बताए अनुसार सेमेस्टर के सभी विषयों के लिए पंजीकरण करना होता है।



ii. विस्तृत पाठ्यक्रम <https://www.nielit.gov.in/aurangabad> से डाउनलोड किया जा सकता है।

#### 5.6 टर्म कोर्स लोड:

मैं। प्रत्येक सेमेस्टर में, विषय भार प्रति सेमेस्टर 11 से 21 क्रेडिट तक भिन्न होता है।

#### 5.7 आकलन:

मैं। एक छात्र को सेमेस्टर परीक्षा के लिए उपस्थित होने की अनुमति दी जाती है, बशर्ते कि उसकी सैद्धांतिक और व्यावहारिक कक्षाओं में न्यूनतम उपस्थिति 75% हो, अपने सभी सत्रीय कार्यों को पूरा करता है और अपने सभी बकाया का भुगतान करता है।

ii. किसी भी परीक्षा में गैर-उपस्थिति को उस छात्र के रूप में माना जाता है जिसने उस विषय के अंतिम सेमेस्टर परीक्षा में शून्य अंक प्राप्त किया है।

iii. मूल्यांकन एक औसत वेटेज प्रणाली पर आधारित है। आवश्यक अध्ययन के घंटों के आधार पर प्रत्येक विषय में क्रेडिट अंक होते हैं।

iv. प्रत्येक छात्र को प्रत्येक विषय में अधिकतम 10 अंकों में से ग्रेड अंक दिए जाते हैं। (10 अंक पैमाने के आधार पर)।

v. प्रत्येक विषय में प्राप्त ग्रेड अंकों के आधार पर, सेमेस्टर ग्रेड प्वाइंट औसत (एसजीपीए) और फिर संचयी ग्रेड प्वाइंट औसत (सीजीपीए) की गणना अनुबंध-द्वितीय के अनुसार की जाती है।

#### 5.8 स्नातकोत्तर उपाधि प्रदान करना:

डिग्री प्रदान करने के लिए अर्हता प्राप्त करने के लिए एक छात्र को एम.टेक अध्यादेशों और विनियमों के अनुसार अधिकतम चार (04) वर्षों में क्रेडिट की न्यूनतम आवश्यकता को पूरा करना होगा। पीजी डिग्री डॉ बाबासाहेब अम्बेडकर मराठवाड़ा विश्वविद्यालय, औरंगाबाद (एमएस) द्वारा प्रदान की जाती है।

#### 5.9 छात्रवृत्ति

मैं। गैर-प्रायोजित छात्र, एम टेक (ईडीटी) पाठ्यक्रम में भर्ती हुए, बशर्ते उनके पास एक वैध गेट स्कोर हो, छात्रवृत्ति के लिए पात्र हैं, एआईसीटीई नई दिल्ली से उक्त राशि की स्वीकृति और प्राप्ति के अधीन। पीजी-छात्रवृत्ति का वितरण एआईसीटीई पोर्टल के माध्यम से सीधे नकद हस्तांतरण योजना के माध्यम से

होता है, बशर्ते वह इसके लिए आवेदन कर रहा हो और शर्तों को पूरा कर रहा हो। छात्रवृत्ति प्रदान करना और इसे जारी रखना नियमित उपस्थिति, संतोषजनक प्रगति, अच्छे आचरण और संस्थान के नियमों का पालन करने के अधीन है।

ii. प्रायोजित छात्र, या वैध गेट स्कोर नहीं रखने वाले छात्र उक्त छात्रवृत्ति के लिए पात्र नहीं हैं।

iii. केवल अनुसूचित जाति/अनुसूचित जनजाति के उम्मीदवारों के लिए शिक्षण शुल्क में छूट दी गई है, बशर्ते कि वह इसके लिए आवेदन कर रहा हो और शर्तों को पूरा कर रहा हो।

iv. एम.टेक (ईडीटी) में प्रवेश और छात्रवृत्ति से सम्मानित प्रत्येक छात्र के लिए यह अनिवार्य है कि वह उसे सौंपे गए शिक्षण और अनुसंधान गतिविधियों से संबंधित कार्य करें।

5.10 नियुक्ति/उच्च अध्ययन में सहायता:

केंद्र का प्लेसमेंट सेल छात्रों को रोजगार/स्वरोजगार के लिए सभी प्रकार की सहायता प्रदान करता है। केंद्र से पास होने वाले लगभग सभी छात्रों को करियर के अच्छे अवसर मिल रहे हैं।

## ६.० प्रौद्योगिकी में मास्टर (इलेक्ट्रॉनिक्स डिजाइन और प्रौद्योगिकी) [एम. टेक (ईडीटी)] पार्ट टाइम कोर्स

डॉ. बाबासाहेब अम्बेडकर मराठवाड़ा विश्वविद्यालय, औरंगाबाद (एमएस) द्वारा प्रदान की गई डिग्री के साथ काम करने वाले पेशेवरों के लिए यह छह सेमेस्टर (3 वर्ष) एआईसीटीई अनुमोदित पाठ्यक्रम है।

### ६.१ पात्रता

- i. किसी मान्यता प्राप्त विश्वविद्यालय से कम से कम ५५% अंकों के साथ इलेक्ट्रॉनिक्स / इलेक्ट्रिकल / दूरसंचार / इंस्ट्रुमेंटेशन इंजीनियरिंग आदि में बीई / बी.टेक डिग्री या समकक्ष।
- ii. उम्मीदवार को बी.ई./बी.टेक की डिग्री पूरी करने के बाद कम से कम दो साल के लिए इलेक्ट्रॉनिक उत्पाद या सिस्टम विकास में लगे शैक्षणिक संस्थान / उद्योग / अनुसंधान एवं विकास संगठन में कार्यरत होना चाहिए।
- iii. उम्मीदवार को नियोक्ता द्वारा प्रायोजित किया जाना चाहिए।
- iv. उसका/उसका कार्यस्थल संस्थान से ६० किमी की दूरी के भीतर होना चाहिए।
- v. उसे अनुबंध XII में दिए गए निर्धारित प्रपत्र में आवेदन के साथ आवश्यक प्रायोजन प्रमाण पत्र प्रस्तुत करना चाहिए।

### ६.२ प्रवेश संख्या : २४ सीटें

### ६.३ चयन प्रक्रिया

- i. केवल पात्रता मानदंडों को पूरा करने वाले उम्मीदवार ही प्रवेश के लिए पात्र होंगे।
- ii. पात्र उम्मीदवारों को आवेदन पत्र (अनुलग्नक VI) भरना होगा और इसे ईमेल आईडी: mtech-abad@nielit.gov.in पर जमा करना होगा।
- iii. एम.टेक (ईडीटी) अंशकालिक पाठ्यक्रम में प्रवेश के लिए चयन लिखित परीक्षा में प्राप्तांक के आधार पर होगा। शॉर्टलिस्ट किए गए उम्मीदवारों की सूची संस्थान की वेबसाइट पर प्रदर्शित की जाएगी।
- iv. चयनित उम्मीदवारों का प्रवेश उनके दस्तावेजों के सत्यापन और लागू शुल्क के भुगतान के अधीन होगा।
- v. चयनित उम्मीदवारों की सूची के साथ प्रतीक्षा सूची परामर्श की तिथि और समय भी घोषित किया जाएगा। सभी प्रतीक्षा सूची के अभ्यर्थी प्रतीक्षा सूची की काउंसलिंग के समय स्वयं को उपलब्ध कराएँ अन्यथा उनका दावा जप्त कर लिया जायेगा।
- vi. प्रतीक्षा सूची की काउंसलिंग के समय उपलब्ध प्रतीक्षा सूची वाले उम्मीदवारों को श्रेणीवार प्रतीक्षा सूची की योग्यता के अनुसार अनंतिम रूप से प्रवेश दिया जाएगा।

vii. चयनित मेरिट और प्रतीक्षा सूची के उम्मीदवारों को दस्तावेज के साथ अधिसूचित दिन और प्रवेश के लिए धारा ६.१० में उल्लिखित भुगतान करके पंजीकरण करना आवश्यक है।

viii. प्रवेश के चयन और समापन के संबंध में कार्यकारी निदेशक, नाइलिट, औरंगाबाद का निर्णय अंतिम होगा।

#### **६.४ सुरक्षित प्रवेश रद्द होने की स्थिति में प्रवेश**

यदि प्रवेश प्रक्रिया पूरी होने के बाद एक पंजीकृत छात्र द्वारा पाठ्यक्रम छोड़ने के कारण कोई रिक्ति उत्पन्न होती है, तो कार्यपालक निदेशक के विवेक पर निम्नलिखित प्रक्रिया का पालन करके रिक्ति को मामला-दर-मामला आधार पर भरा जा सकता है:

- i. सामान्य योग्यता सूची में रैंकिंग के अनुसार वरीयता दी जाएगी।
- ii. मेरिट सूची में रैंकिंग के अनुसार चयनित छात्र, जो कानूनी और / या वास्तविक कारण (ओं) के कारण पूर्व-सूचित दिन पर प्रवेश के लिए केंद्र तक नहीं पहुंच सके और संस्थान से संपर्क करने / संपर्क करने पर पहले उक्त रिक्ति को भरने के लिए विचार किया जाता है।
- iii. (i) और (ii) के बाद, जिन उम्मीदवारों को प्रवेश की पेशकश नहीं की गई है और उनके पास आने पर विचार किया जा सकता है।

#### **६.५ शैक्षणिक कैलेंडर - अनुबंध- देखें**

#### **६.६ निर्देश की योजना:**

- i. प्रत्येक छात्र को नीचे बताए अनुसार सेमेस्टर के सभी विषयों के लिए पंजीकरण करना होता है।
- ii. विस्तृत पाठ्यक्रम <https://www.nielit.gov.in/aurangabad> से डाउनलोड किया जा सकता है।

#### **६.७ टर्म कोर्स लोड:**

- i. प्रत्येक सेमेस्टर में, विषय भार प्रति सेमेस्टर १० से २० क्रेडिट तक भिन्न होता है।
- ii. वैध आधार पर, प्राधिकरण एक छात्र को सलाह दे सकता है, जो सामान्य अवधि में पाठ्यक्रम की आवश्यकताओं को पूरा करने में असमर्थ है, एम.टेक अध्यादेशों और विनियमों के अनुसार अतिरिक्त अवधि के लिए जारी रखने के लिए।

#### ६.८ आकलन:

- i. एक छात्र को सेमेस्टर परीक्षा के लिए उपस्थित होने की अनुमति दी जाती है, बशर्ते कि उसकी सैद्धांतिक और व्यावहारिक कक्षाओं में न्यूनतम उपस्थिति ७०% हो, अपने सभी सत्रीय कार्यों को पूरा करता है और अपने सभी बकाया का भुगतान करता है।
- ii. किसी भी परीक्षा में गैर-उपस्थिति को उस छात्र के रूप में माना जाता है जिसने उस विषय के अंतिम सेमेस्टर परीक्षा में शून्य अंक प्राप्त किया है।
- iii. मूल्यांकन एक औसत वेटेज प्रणाली पर आधारित है। आवश्यक अध्ययन के घंटों के आधार पर प्रत्येक विषय में क्रेडिट अंक होते हैं।
- iv. प्रत्येक छात्र को प्रत्येक विषय में अधिकतम १० अंकों में से ग्रेड अंक दिए जाते हैं। (१० अंक पैमाने के आधार पर)
- v. प्रत्येक विषय में प्राप्त ग्रेड अंकों के आधार पर, सेमेस्टर ग्रेड प्वाइंट औसत (एसजीपीए) और फिर संचयी ग्रेड प्वाइंट औसत (सीजीपीए) की गणना अनुबंध-द्वितीय के अनुसार की जाती है।

#### ६.९ स्नातकोत्तर उपाधि प्रदान करना:

डिग्री प्रदान करने के लिए अर्हता प्राप्त करने के लिए एक छात्र को एम.टेक अध्यादेशों और विनियमों के अनुसार अधिकतम सात (०७) वर्षों में क्रेडिट की न्यूनतम आवश्यकता को पूरा करना होगा। पीजी डिग्री डॉ बाबासाहेब अम्बेडकर मराठवाड़ा विश्वविद्यालय, औरंगाबाद (एमएस) द्वारा प्रदान की जाती है।

## ७.० टीचिंग स्टाफ की आंशिक सूची

क्रमांक	संकाय का नाम	पदनाम	शैक्षिक योग्यता	संक्षिप्त रूपरेखा
१	डॉ. संजीव कुमार गुप्ता	कार्यकारी निदेशक	पीएच.डी. (कंप्यूटर इंजीनियरिंग।), एमएस (सॉफ्टवेयर सिस्टम) और बी.टेक (कंप्यूटर इंजीनियरिंग)	बिट्स पिलानी और एनआईटी कुरुक्षेत्र के पूर्व छात्र, वे एक प्रसिद्ध इंजीनियर, टेक्नोक्रेट और प्रशासक हैं। अपने पेशेवर करियर में उन्होंने पंजाब स्टेट पावर कॉर्पोरेशन लिमिटेड, एचएसईबी, सीएचबी, आईसीएसआई, लेबर ब्यूरो जैसे विभिन्न संगठनों के स्वचालन में भी महत्वपूर्ण भूमिका निभाई है। उनका शोध कार्य वायरलेस सेंसर नेटवर्क के विभिन्न पहलुओं पर फैला हुआ है। उनकी रुचि के अन्य क्षेत्रों में वेब एप्लिकेशन डेवलपमेंट, मोबाइल एप्लिकेशन डेवलपमेंट, सॉफ्टवेयर इंजीनियरिंग, IoT, ब्लॉकचैन, बिग डेटा और साइबर सुरक्षा शामिल हैं।
२	डॉ. वाई. जयंत सिंह	निदेशक	पीएचडी (कंप्यूटर विज्ञान)	डॉक्टरेट के बाद अनुसंधान और शिक्षण में कुल मिलाकर 18 वर्षों का अनुभव। वह डेटा वेयरहाउसिंग एंड माइनिंग, क्लाउड कंप्यूटिंग, डेटा साइंस एंड आर्टिफिशियल इंटेलिजेंस [एआई], ब्लॉकचैन टेक्नोलॉजीज, डिजिटल इमेज प्रोसेसिंग, एजाइल सॉफ्टवेयर डेवलपमेंट एंड टेस्टिंग में शामिल हैं।
३	डॉ मनीष अरोड़ा	अतिरिक्त निदेशक	(सिस्टम) पीएचडी (कंप्यूटर विज्ञान)	अनुभवी सॉफ्टवेयर पेशेवर। वर्तमान में बिग डेटा, ई-गवर्नेंस आदि पर काम कर रहे हैं।

४	डॉ. जयराज किदव	वैज्ञानिक/इंजीनियर 'ई'	पीएच.डी. (इलेक्ट्रॉनिक्स और कॉम। इंजीनियरिंग-वीएलएसआई सिग्नल प्रोसेसिंग)	अनुसंधान और शिक्षण में कुल मिलाकर 18 साल का अनुभव। वह अल्ट्रासाउंड सिस्टम डेवलपमेंट प्रोजेक्ट, SMDP-C2SD प्रोजेक्ट और CARS / NRB प्रोजेक्ट में एक प्रमुख अन्वेषक हैं।
५	श्री ससी कुमार गेरा	डीन (अकादमिक) और वैज्ञानिक ई	एम.टेक (मैनुफ। इंजीनियरिंग), बी.टेक (मैक। इंजीनियरिंग)	आईआईटी मद्रास के पूर्व छात्र, 24 वर्षों से अधिक के अपने पेशेवर करियर में उन्होंने कई आउट-ऑफ-द की शुरुआत करने में महत्वपूर्ण भूमिका निभाई है। सीएडी/सीएएम, सीएनसी मशीन, औद्योगिक रोबोट मशीन विजन, औद्योगिक डिजाइन के क्षेत्रों में बॉक्स अनुसंधान कार्य करता है। उन्होंने लिवरपूल विश्वविद्यालय, इंग्लैंड में अनुसंधान सहयोगी (यूएनडीपी/यूएनआईडीओ फेलोशिप) के रूप में सीम-लेस वेल्डिंग अनुप्रयोगों के लिए इमेज प्रोसेसिंग का उपयोग करके रीयल-टाइम रोबोट पथ नियंत्रण लागू किया है। उन्होंने मास्टर्स स्तर पर कई परियोजनाओं का मार्गदर्शन किया है। उनके अनुसंधान हित उद्योग 4.0, स्वायत्त रोबोट, सीएडी/सीएएम, लीन मैनुफैक्चरिंग हैं।
६	श्रीमती विमला मैथ्यू	वैज्ञानिक/इंजीनियर 'ई'	बी.टेक (सीएसई) और डीओईएसीसी 'सी' स्तर	अनुभवी सॉफ्टवेयर पेशेवर। वर्तमान में मशीन लर्निंग, बिग डेटा एनालिटिक्स आदि पर काम कर रहे हैं।
७	डी. रामा	वैज्ञानिक/इंजीनियर-	बी.टेक	कुल मिलाकर 33 साल का अनुभव जिसमें डिप्लोमा, अंडर ग्रेजुएट, पोस्ट

	राव	डी	(इलेक्ट्रॉनिक्स और संचार)। एम.टेक (इलेक्ट्रॉनिक डिजाइन टेक्नोलॉजी)	ग्रेजुएट और पोस्ट ग्रेजुएट डिप्लोमा कोर्स के लिए 25 साल का टीचिंग एक्सपीरियंस शामिल है। * एनालॉग और डिजिटल इलेक्ट्रॉनिक्स, इलेक्ट्रॉनिक्स, मापन और इंस्ट्रुमेंटेशन, सेवा और रखरखाव, माइक्रोप्रोसेसर और माइक्रोकंट्रोलर और लिनक्स डिवाइस ड्राइवर्स के क्षेत्र में पढ़ाए जाने वाले विषय। * डिप्लोमा, अंडर ग्रेजुएट, पोस्ट ग्रेजुएट और पोस्ट ग्रेजुएट डिप्लोमा कोर्स के छात्रों की निर्देशित शैक्षणिक परियोजनाएं * उद्योग प्रायोजित और इन-हाउस आर एंड डी परियोजनाओं पर काम किया।
८	श्री. लक्ष्मण कोर्ता	डीन (कौशल विकास), और वैज्ञानिक डी	एम टेक, बी टेक। (सीएसई)	अपने 12 साल से अधिक के पेशेवर करियर में, उन्होंने आईटी मिशन (केरल), सामाजिक न्याय मंत्रालय और आईएसईए परियोजना आदि की कई सरकारी परियोजनाओं को क्रियान्वित किया है। उनकी रुचि के क्षेत्र थर्मल इमेज प्रोसेसिंग, ब्लॉकचैन, साइबर सुरक्षा हैं। , मोबाइल अनुप्रयोग विकास और सॉफ्टवेयर इंजीनियरिंग। वह मॉडल करियर सेंटर के प्लेसमेंट अधिकारी और नोडल अधिकारी के रूप में भी काम कर रहे हैं।
९	श्री वाई ए खान	सीनियर प्रिंसिपल प्रोग्रामर	एम.सी.ए.	अनुभवी सॉफ्टवेयर पेशेवर। कार्यालय स्वचालन के लिए परियोजनाओं का विकास किया। डेटाबेस तकनीकों और सॉफ्टवेयर इंजीनियरिंग प्रथाओं से अच्छी तरह वाकिफ हैं।



१०	श्री डी.एस. राजे	वैज्ञानिक सी	बीई (इलेक्ट्रॉनिक्स)	उन्हें इलेक्ट्रॉनिक्स इंजीनियर के रूप में 27 से अधिक वर्षों का अनुभव है और परीक्षण और मापन के क्षेत्र में उत्कृष्ट हैं।
११	श्री सौरभ केसरी	वैज्ञानिक सी	बी.टेक (इलेक्ट्रॉनिक्स और टेली-कम्युनिकेशन इंजीनियरिंग)	एंभेडेड और आईओटी हार्डवेयर डिजाइन और विकास में 6 साल से अधिक का औद्योगिक अनुभव
१२	श्री चैतन्य नारायण कददास	वैज्ञानिक सी	बीई (इलेक्ट्रॉनिक्स और टेली-कम्युनिकेशन इंजीनियरिंग)	फाइबर ऑप्टिक्स कम्युनिकेशन और नेटवर्किंग में 7 साल का अनुभव
१३	श्री सौरभ बंसोड़	वैज्ञानिक सी	एम.टेक (इलेक्ट्रॉनिक्स और इंस्ट्रुमेंटेशन)	एनआईटी के पूर्व छात्र राउरकेला, 6 साल की अवधि में उन्होंने औद्योगिक स्वचालन के क्षेत्र में जबरदस्त काम किया है। उनकी रुचि के क्षेत्र में एनआई डीएक्यू कार्ड का उपयोग करके डेटा अधिग्रहण, एंभेडेड सिस्टम पर मशीन लर्निंग शामिल है।
१४	श्री प्रशांत पाल	वैज्ञानिक 'बी'	एम.टेक, बी.टेक	इलेक्ट्रॉनिक्स सिस्टम डिजाइन में विशेषज्ञता के साथ, उन्हें उन्नत माइक्रोकंट्रोलर और माइक्रोप्रोसेसर सिखाने का अनुभव है। उन्हें डीप लर्निंग और मशीन लर्निंग का अच्छा ज्ञान है। वह आईआईटी खड़गपुर से आर्टिफिशियल इंटेलिजेंस, विजुअल इंफॉर्मेशन और एंभेडेड सिस्टम पर प्रोजेक्ट भी कर रहे हैं।

१५	श्री योगेश	वैज्ञानिक 'बी'	बी.टेक (सीएसई)	एक युवा वैज्ञानिक जो इंटरनेट ऑफ थिंग्स, स्क्रिप्टिंग भाषाओं जैसे पायथन के क्षेत्र में विशेषज्ञता रखता है। उनकी रुचि के अन्य क्षेत्र साइबर सुरक्षा, वेब अनुप्रयोग विकास हैं।
१६	श्री शशांक कुमार सिंह	वैज्ञानिक 'बी'	बीटेक (इलेक्ट्रॉनिक्स और संचार इंजीनियरिंग)	एक युवा वैज्ञानिक जिसके पास वीएलएसआई के क्षेत्र में विशेषज्ञता है। शिक्षण का 1 वर्ष से अधिक का अनुभव।
१७	श्री बी.बी. सॉर्टे	सीनियर टेक. अफ़सर	डीएमई,(डीसीएस एंड एम)	सीएडी/सीएम/सीई के प्रशिक्षक/संकाय के रूप में 20 से अधिक वर्षों का अनुभव, जिसमें यांत्रिक डिजाइन और विकास और कार्यशाला प्रौद्योगिकी के संकाय के रूप में 08 वर्ष का अनुभव शामिल है। वह डीईपीएम और बी.टेक और एम.टेक पाठ्यक्रमों की शैक्षणिक गतिविधियों के तहत इलेक्ट्रो-मैकेनिकल उत्पादों के डिजाइन और विकास की देखरेख कर रहे हैं।
१८	श्री एम.एस. क्षीरसागरी	सीनियर टेक. अफ़सर	डिप्लोमा (इंड। इलेक्ट्रॉनिक्स)	वह अत्यधिक प्रेरित और अनुभवी फैकल्टी हैं जो इलेक्ट्रॉनिक्स में विशेषज्ञता रखते हैं।
१९	श्री मिलिंद गरुड़	सीनियर टेक. अफ़सर	डिप्लोमा (इंड। इलेक्ट्रॉनिक्स)	पावर इलेक्ट्रॉनिक्स और लैब/प्रैक्टिकल के संचालन में लगभग 29 वर्षों का अनुभव। वह लगभग 15 वर्षों से परीक्षा संबंधी गतिविधियों और शैक्षणिक कार्यों को भी देख रहे हैं। पिछले 4 वर्षों से एनएसएस अधिकारी के रूप में भी काम कर रहे हैं।

२०	श्री किशोर चौधरी	सीनियर टेक. अफ़सर	बीसीए	वीपीएन प्रौद्योगिकियों, रूटिंग और स्विचिंग, वीओआइपी, स्विचड नेटवर्क डिजाइन में विशेषज्ञता। रुचि का क्षेत्र एमपीएलएस, एसएनएमपी, नेटवर्क सुरक्षा, आईपीएस, आईडीएस और डाटा सेंटर है।
२१	श्री थ सुनील कुमार सिंह	प्रधान तकनीकी अधिकारी	बीई (ईसीई)	वह अपने क्षेत्र में प्रौद्योगिकियों में नए रुझानों को सीखने में रुचि रखता है। उनके पास माइक्रोप्रोसेसर और माइक्रोकंट्रोलर शिक्षण के 20 से अधिक वर्षों से अधिक है।
२२	श्री सूर्यचरण:	वरिष्ठ तकनीकी सहायक	बी.टेक (इलेक्ट्रॉनिक्स और संचार)	इलेक्ट्रॉनिक्स सिस्टम डिजाइन में विशेषज्ञता के साथ, उन्हें इलेक्ट्रॉनिक्स के विभिन्न विषयों को पढ़ाने का अनुभव है। उन्होंने 2 साल तक कॉन्फ़िजेंट में प्रोग्राम एनालिस्ट के रूप में ईटीएल टेस्टिंग, एसक्यूएल, इंफॉर्मेटिक्स और एमएसटीआर पर भी काम किया है। उनकी रुचि के क्षेत्र में माइक्रोइलेक्ट्रॉनिक, एआई और एनआई डीएक्यू कार्ड का उपयोग करके डेटा अधिग्रहण शामिल हैं
२३	श्री पवन कुमार पटेल	वरिष्ठ तकनीकी सहायक	बी.टेक (इलेक्ट्रॉनिक्स और संचार)	वीएलएसआई डिजाइन (एनजीस्पाइस, वीएचडीएल, वेरिलोग, सिस्टम वेरिलोग, ब्लू स्पेक) में विशेषज्ञता, पायथन जैसी स्क्रिप्टिंग भाषाएं। शिक्षण का 1 वर्ष से अधिक का अनुभव।

## ८.० प्लेसमेंट सहायता और सहायता:

केंद्र के छात्रों को अनुसंधान एवं विकास इंजीनियर बनने के लिए प्रशिक्षित किया जाता है। पाठ्यक्रम पाठ्यक्रम में इलेक्ट्रॉनिक उत्पाद के नवाचार, डिजाइन और विकास पर जोर दिया गया है। स्टार्टअप एस्पिरेंट्स छात्रों को मंच देने के लिए केंद्र ने चैंबर ऑफ मराठवाड़ा इंडस्ट्रीज एंड एग्रीकल्चर (सी.एम.आई.ए.) के साथ समझौता ज्ञापन पर हस्ताक्षर किए हैं। रोजगार निदेशालय, श्रम और रोजगार मंत्रालय (एम.ओ.एल.ई) के सहयोग से एक मॉडल कैरियर केंद्र भी विभिन्न



प्रकार की रोजगार संबंधी सेवाएं प्रदान करने के लिए कार्य कर रहा है। इसके अलावा एक स्वतंत्र प्लेसमेंट सेल सभी छात्रों को प्लेसमेंट सहायता और सहायता प्रदान कर रहा है। संस्थान के लगभग सभी छात्रों को उनकी पसंद के करियर के अवसर मिलते हैं।



## १. सीएमआईए के साथ समझौता ज्ञापन

सीएमआईए एक समूह संगठन है जो महाराष्ट्र की बहुराष्ट्रीय कंपनियों (एमएनसी) सहित लगभग ६५० लघु / मध्यम पैमाने / बड़े पैमाने के उद्योगों का प्रतिनिधित्व करता है। नवंबर, २०१७ में सी.एम.आई.ए. के साथ एक समझौता ज्ञापन पर हस्ताक्षर किए गए थे, जिसमें छात्र परियोजनाओं के संदर्भ में स्केलेबल बिजनेस मॉडल के रूप में विकसित होने और उनके बिजनेस स्टार्टअप विचारों को अपनाने की क्षमता है। सी.एम.आई.ए. की सदस्य कंपनियों में हमारे छात्रों को इंटरशिप और रोजगार के लिए समर्थन समझौता ज्ञापन का एक और लक्ष्य था।

## २. नाइलिट और सी-मेट ने समझौता ज्ञापन पर हस्ताक्षर किए

नाइलिट और सी-मेट ने आईसीटी के उभरते क्षेत्रों में अनुसंधान एवं विकास और कौशल के लिए तकनीकी सहयोग और विचारों के आदान-प्रदान के लिए एक समझौता ज्ञापन पर हस्ताक्षर किए।

## ३. मॉडल करियर सेंटर

रोजगार निदेशालय, श्रम और रोजगार मंत्रालय (एमओएलई) के सहयोग से, नाइलिट क्षेत्र के छात्रों को



रोजगार संबंधी विभिन्न प्रकार की सेवाएं प्रदान कर रहा है। संस्थान के छात्र डिफॉल्ट रूप से भारत सरकार के राष्ट्रीय कैरियर सेवा (एन.सी.एस) के सदस्य हैं। मॉडल करियर सेंटर छात्रों के सॉफ्ट स्किल्स और प्रेजेंटेशन स्किल्स में सुधार के लिए हर साल कई जॉब फेयर आयोजित

करने के अलावा काउंसलिंग सेशन भी आयोजित कर रहा है। परामर्श सत्र के लिए प्रमुख विशेषज्ञों और उद्योगपतियों को अपने विचार साझा करने के लिए आमंत्रित किया जाता है।

### ३. औद्योगिक गठजोड़

क्षेत्र के प्रमुख उद्योगों में छात्रों के कई दौरों की व्यवस्था की जाती है ताकि वे वर्तमान औद्योगिक प्रवृत्तियों से अच्छी तरह वाकिफ हो सकें। छात्रों को वास्तविक औद्योगिक मुद्दों को अपने परियोजना कार्य के रूप में लेने का भी मौका मिलता है। मेधावी छात्रों को उद्योगपतियों द्वारा अपने स्वयं के स्टार्ट-अप की स्थापना के लिए परामर्श सहायता भी प्रदान की जाती है।



### ४. कुछ कंपनियां द्वारा कैपस प्लेसमेंट



.९.० केंद्र के कुछ पूर्व छात्र

<p><b>१. डॉ सुरेश डी. शिरबहादुरकर</b></p>  <p>प्रोफेसर जील कॉलेज ऑफ इंजीनियरिंग, नरहे, पुणे</p>	<p>"नाइलिट औरंगाबाद अनुसंधान केंद्र द्वारा आयोजित प्रगति संगोष्ठियों और साथी शोधार्थियों, एम.टेक छात्रों और प्रख्यात मार्गदर्शकों ने मुझे अपने शोध को प्रस्तुत करने और चर्चा करने के लिए एक मंच प्रदान किया। सभी आईईईई प्रकाशन संदर्भ के लिए उपलब्ध थे। अनुकरण और प्रयोग के लिए अत्याधुनिक प्रयोगशाला सुविधाएं उपलब्ध थीं।"</p>
<p><b>२. डॉ राधाकृष्ण नायक</b></p>  <p>वाइस प्रिंसिपल जी एस मंडल महाराष्ट्र प्रौद्योगिकी संस्थान औरंगाबाद</p>	<p>"औद्योगिक डिजाइन और उत्पाद डिजाइन विषयों ने मुझे अपने कक्षा कक्ष में गहन परियोजना कार्य के साथ सीखने में मदद की। नाइलिट में आयोजित अतिथि व्याख्यान ने हमें उद्योग और वास्तविक जीवन की समस्याओं में नवीनतम रुझानों से अवगत कराया। औद्योगिक दौरों ने हमें अपने विषय को औद्योगिक वातावरण से जोड़ने और समझने में मदद की।"</p>
<p><b>३ डॉ वर्षा रत्नापारखे</b></p>  <p>सहायक प्रोफेसर और डीन (गुणवत्ता आश्वासन), इलेक्ट्रॉनिक्स और दूरसंचार इंजीनियरिंग विभाग, गवर्नमेंट कॉलेज ऑफ इंजीनियरिंग, औरंगाबाद</p>	<p>"नाइलिट औरंगाबाद में रहते हुए मैंने जो कौशल हासिल किया और सम्मानित किया, वे मेरे पेशेवर करियर में लगातार लाभान्वित हो रहे हैं। नाइलिट ने मुझे अपने चरित्र को आकार देने में मदद की है और अकादमिक क्षेत्र में मजबूत परिणाम देने के लिए आवश्यक दृष्टिकोण को मजबूत किया है।"</p>
<p><b>४. श्री सुमित वानखाड</b></p>  <p>वीएलएसआई इंजीनियर, सेरियम सिस्टम्स, बैंगलोर</p>	<p>"मैंने पाया, नाइलिट औरंगाबाद का माहौल सीखने के लिए अनुकूल है। नाइलिट औरंगाबाद ने इलेक्ट्रॉनिक्स उत्पाद डिजाइन में गहरी समझ के साथ मजबूत बुनियादी ढांचे के निर्माण में मदद की। छात्रों के लिए लैब सहित कई सुविधाएं उपलब्ध थीं। संकाय किसी भी अध्ययन संबंधी कठिनाइयों को हल करने के लिए आसानी से उपलब्ध थे और कर्मचारी किसी भी संबंधित मुद्दों को हल करने में बहुत दयालु थे।"</p>

<p><b>५. डॉ. अलका महाजनी</b></p>  <p>निदेशक निरमा विश्वविद्यालय, इंदौर</p>	<p>"नाइलिट औरंगाबाद ने मुझे प्रयोगात्मक और सैद्धांतिक स्थितियों में गंभीर और आत्मविश्वास से सोचना सिखाया। मैंने पेशेवर रूप से विकास किया और मित्रों और संसाधनों का खजाना बनाया।"</p>
<p><b>६. श्री जयकुमार एच प्रभाकर</b></p>  <p>एक्सेंचर, ठाणे में उपाध्यक्ष (वैश्विक नेतृत्व घटना प्रबंधन)। स्वच्छ भारत के लिए एनजीओ के साथ काम कर रहे इस्कॉन के एक सदस्य भी</p>	<p>"जो चीज इस पाठ्यक्रम को अद्वितीय बनाती है, वह है उत्पाद डिजाइन और पीसीबी डिजाइन में विषय, जिसने मुझे उत्पाद विकास की पूरी प्रक्रिया को समझने में मदद की, डिजाइन से शुरू होकर पीसीबी लैब में पीसीबी के निर्माण और फिर बनाने के साथ उत्पाद बनाना एक बहुत ही रचनात्मक अनुभव था। कार्यशाला में संलग्न, उत्पाद के विभिन्न संस्करणों और रूपों के हमारे द्वारा बनाए गए असंख्य रेखाचित्रों को न भूलें। "</p>
<p><b>७. अरविंद बी न्यायधीश</b></p>  <p>निदेशक एनमैन ऑटोमेशन प्राइवेट लिमिटेड, औरंगाबाद</p>	<p>"दिन की प्रतिस्पर्धी दुनिया में चमकने के लिए यह बहुत आवश्यक है कि आप अतिरिक्त मील जाने में मदद करें। नाइलिट औरंगाबाद ने मुझे बाहर की दुनिया के लिए बेहतरीन कौशल से लैस किया। उन अद्भुत वर्षों ने मुझे पुस्तक से कहीं अधिक ज्ञान दिया है; मैं शायद अपने जीवन के सर्वश्रेष्ठ लोगों से मिला और कुछ प्रेरक व्यक्तित्व नाइलिट औरंगाबाद के पूर्व छात्र होने पर गर्व महसूस कर रहे हैं।"</p>
<p><b>८. श्री महेंद्रपदलकर</b></p>  <p>टेक महिंद्रा लिमिटेड, पुणे में प्रधान तकनीकी वास्तुकार (क्लाउड)</p>	<p>"नाइलिट औरंगाबाद में, मैंने न केवल तकनीकी कौशल बल्कि प्रबंधन और लोगों के कौशल हासिल किए और उन्हें सम्मानित किया जो मेरे करियर में मेरी बहुत सहायता कर रहे हैं। मैं अपने करियर की दिशा में इतनी मजबूत नींव प्रदान करने के लिए नाइलिट औरंगाबाद का आभारी हूँ।"</p>

<p><b>९. श्री प्रदीप किङ्गीसीरीक</b></p>  <p>वर्तमान में हैटस्टैंड, सिंगापुर में वरिष्ठ सलाहकार</p>	<p>"नाइलिट औरंगाबाद वह जगह है जहां छात्रों को परफेक्ट इंडस्ट्री प्रोफेशनल्स और एंटरप्रेन्योर्स के रूप में ढाला जाता है। संस्थान से जुड़ी प्रतिष्ठा और ब्रांड इक्विटी किसी को गर्व का अनुभव कराती है। मेरे करियर को सही दिशा में ले जाने के लिए कॉलेज प्रबंधन और फैकल्टी को धन्यवाद।"</p>
<p><b>१०. श्री संदीप के पाटनी</b></p>  <p>कमुलोगिक, इंक. , न्यू जर्सी, यूएसए में सिस्टम्स एंड इंजीनियरिंग के सह-संस्थापक और वीपी</p>	<p>"नाइलिट औरंगाबाद ने मुझे सिखाया कि शिक्षा सबसे चुनौतीपूर्ण, अत्यंत लाभकारी, रोमांचक और मजेदार हो सकती है। मैंने सीखा कि सीखने का जुनून वास्तव में नए ज्ञान को खोजने का प्रेरक है, और यह जुनून ईमानदारी से संक्रामक है।"</p>
<p><b>११. श्री रूपेश कोल्लाले</b></p>  <p>अध्यक्ष निर्देशक एंड्रेस+हॉसर इनफॉरसर्व (इंडिया) प्रा. लिमिटेड औरंगाबाद</p>	<p>" नाइलिट (सीईडीटीआई), छात्रों को 'सिद्धांत से परे' काम करने और नवीनतम तकनीकी चीजों के साथ प्रयोग करने के लिए एक आदर्श मंच प्रदान करता है, यह औरंगाबाद में एक विश्व स्तर का वातावरण है जहां आपके व्यावहारिक कौशल को सुधारने की स्वतंत्रता है जो बहुत हैं सिद्धांत के साथ महत्वपूर्ण है। हमारे पास बहुत सहायक और भावुक शिक्षक थे जिन्होंने हमें वह बनाया जो हम आज हैं। मेरे जीवन को आकार देने के लिए मैं नाइलिट का बहुत आभारी हूं।"</p>
<p><b>१२. श्री हषिकेश गंगूर</b></p>  <p>सीनियर सॉल्यूशंस आर्किटेक्ट, अमेज़न वेब सेवाएँ, सैन फ्रांसिस्को, कैलिफोर्निया</p>	<p>"25 साल के करीब है, और मेरे पास अभी भी उन सुनहरे दिनों की यादें हैं जिन्होंने मुझे एक पूर्ण पुरुष बना दिया। सीईडीटीआई।" (अब नाइलिट के रूप में जाना जाता है) के लिए सीखी गई उत्पाद जीवनचक्र की शिक्षा, प्रयोगशालाएं और एंड-टू-एंड समझ अभी भी मुझे दिन-प्रतिदिन के काम और जीवन में मदद करती है। मैं धन्य हूँ कि मेरी शिक्षा इसी संस्थान से हुई। मैं चाहता हूँ कि अन्य इंजीनियरिंग कॉलेजों में भी वैसी ही सुविधाएं, सुविधाएं और कार्यप्रणाली हो, जैसी नाइलिट को भारत के लिए गुणवत्तापूर्ण इंजीनियरों का निर्माण करना है।"</p>





१०.० शैक्षणिक वर्ष के लिए शुल्क-संरचना (२०२२-२३)

विषयसूची. ९

क्रमांक	पाठ्यक्रम का नाम/छात्रावास	विवरण	प्रथम सेमेस्टर शुल्क (रु.)	द्वितीय सेमेस्टर शुल्क (रु.)
१	डीईपीएम प्रथम वर्ष	ट्यूशन शुल्क	२३०००/-	२३०००/-
		काॅशन मनी डिपॉजिट*	१२५०/-	--
		उप कुल	<b>२४२५०/-</b>	<b>२३०००/-</b>
२	डीईपीएम लेटरल एंट्री	ट्यूशन शुल्क	२३०००/-	२३०००/-
		काॅशन मनी डिपॉजिट*	१२५०/-	--
		उप कुल	<b>२४२४०</b>	<b>२३०००/-</b>
३	बी.टेक प्रथम वर्ष	ट्यूशन शुल्क	४००००/-	४००००/-
		काॅशन मनी डिपॉजिट*	१२५०/-	-
		उप कुल	४१२५०/-	४००००/-
४	बी.टेक लेटरल एंट्री	ट्यूशन शुल्क	४००००/-	४००००/-
		काॅशन मनी डिपॉजिट*	१२५०/-	-
		उप कुल	४१२५०/-	४००००/-
५	एम.टेक. १ ला वर्ष	ट्यूशन शुल्क	४८०००/-	४८०००/-
		काॅशन मनी डिपॉजिट*	१२५०/-	-
		उप कुल	<b>४९२५०/-</b>	४८०००/-
६	एम.टेक पार्ट टाइम प्रथम वर्ष	ट्यूशन शुल्क	४८०००//-	४८०००/-
		काॅशन मनी डिपॉजिट*	१२५०/-	-
		उप कुल	<b>४९२५०/-</b>	४८०००//-
७	लड़कों का छात्रावास आवास	छात्रावास शुल्क प्रति सेमेस्टर (५ महीने)	९५००/-	९५००/-
		छात्रावास जमा*	२५००/-	--
		उप कुल	<b>१२०००/-</b>	<b>९५००/-</b>

\*काॅशन मनी जमा एकमुश्त भुगतान है और पाठ्यक्रम पूरा होने पर छात्र एल्यूमिना फंड में स्थानांतरित कर दिया जाता है।

\*छात्रावास के छात्रों के लिए मेस सेवा अनिवार्य है। परिसर के भीतर बाहरी भोजन की अनुमति नहीं है। मेस शुल्क का भुगतान मासिक आधार पर सीधे मेस प्रबंधक को किया जाना है।

**महत्वपूर्ण:**

मैं। वर्तमान में, अनुसूचित जाति/अनुसूचित जनजाति के छात्र- केवल ट्यूशन शुल्क एमईआईटीवाई की एससीएसपी/टीएसपी योजना से मिलता है (नियम और शर्तों और इस योजना की उपलब्धता के अधीन), केवल काॅशन मनी जमा, छात्रावास शुल्क और जमा का भुगतान करना आवश्यक है

ii. प्रत्येक शैक्षणिक वर्ष के लिए शिक्षण शुल्क और छात्रावास शुल्क में लगभग 10% की वृद्धि की जाएगी।

iii. छात्र को प्रत्येक सेमेस्टर शुरू होने से पहले पंजीकरण प्रक्रिया शुरू होने के एक सप्ताह के भीतर छात्रावास शुल्क और ट्यूशन फीस के पूर्ण भुगतान सहित पंजीकरण औपचारिकताएं पूरी करनी होंगी। पंजीकरण की अंतिम तिथि कार्यकारी निदेशक के अनुमोदन से शैक्षणिक कैलेंडर में अधिसूचित की जाएगी।

### १०.१ प्रवेश रद्द होने की स्थिति में शुल्क की वापसी:

१. शुल्क (ट्यूशन शुल्क, छात्रावास शुल्क, जमानत राशि जमा) एक बार भुगतान करने के बाद किसी भी परिस्थिति में वापस नहीं किया जाएगा।

२. किसी भी विसंगति के मामले में, प्रवेश रद्द होने की स्थिति में शुल्क की वापसी के संबंध में कार्यकारी निदेशक, नाइलिट, औरंगाबाद का निर्णय अंतिम होगा।

### अनुलग्नक 1

एम.टेक (ईडीटी), बी.टेक (ईएसई) और डीईपीएम कार्यक्रमों के लिए अस्थायी शैक्षणिक कैलेंडर  
शैक्षणिक वर्ष २०२२-२०२३ (सेमेस्टर 1)

क्रमांक	सेमेस्टर-1	
१	ऑनलाइन आवेदन की शुरुआत	१४ जून २०२२
२	ऑनलाइन आवेदन की अंतिम तिथि	११ जुलाई, २०२२
३	कक्षाएँ शुरू	१ अगस्त २०२२
४	कक्षा परीक्षण-1	१५ सितंबर २०२२*
५	कक्षा परीक्षण -2	१४ अक्टूबर २०२२*
६	कक्षाएं समाप्त	३१ अक्टूबर २०२२*
७	सेमेस्टर (व्यावहारिक) परीक्षा	१ नवंबर २०२२*
८	सेमेस्टर (सिद्धांत) परीक्षा	१० नवंबर २०२२*
९	परियोजना मूल्यांकन परियोजना व्यवहार्यता संगोष्ठी	९ दिसंबर २०२२*
१०	सेमेस्टर ब्रेक (DEPM और B.Tech)	१९ दिसंबर २०२२ से 5 जनवरी २०२३*
११	परिणामों की घोषणा	५ जनवरी २०२३*

\* संभावित तिथियां

## अनुलग्नक - II

### एसजीपीए और सीजीपीए का आकलन गणना

1. सेमेस्टर ग्रेड प्वाइंट एवरेज (एसजीपीए) एक सेमेस्टर में एक छात्र द्वारा प्राप्त ग्रेड पॉइंट्स का भारित औसत है। विवरण एम.टेक, बी.टेक और डिप्लोमा अध्यादेशों और विनियमों में दिया गया है
  2. संचयी ग्रेड बिंदु औसत (सीजीपीए) का उपयोग स्नातकोत्तर/स्नातक/डिप्लोमा कार्यक्रम में एक छात्र के समग्र प्रदर्शन का वर्णन करने के लिए किया जाता है। विवरण एम.टेक, बी.टेक और डिप्लोमा अध्यादेशों और विनियमों में दिया गया है।
- नोट: सेमेस्टर और संचयी GPA को दशमलव के दूसरे स्थान पर पूर्णांकित किया जाता है